

HANDBÓK UM MERKINGAR

Á FERÐAMANNASTÖÐUM OG FRÍÐLÖNDUM

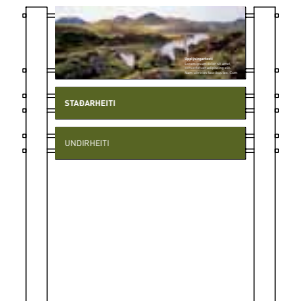

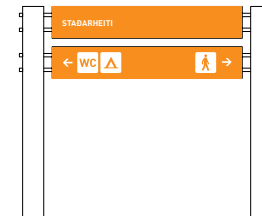
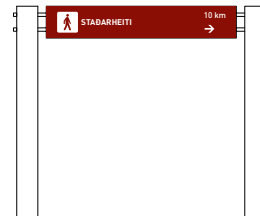
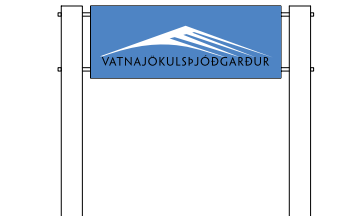
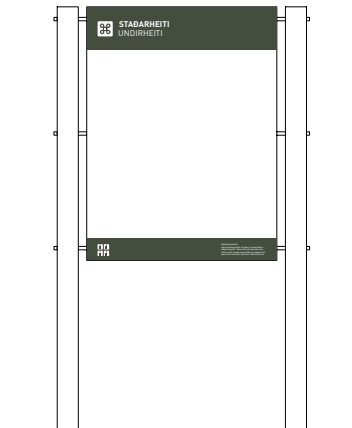

EFNISYFIRLIT

- 1** Inngangur
- 6** KAFLI 1 Skiltakerfið
- 14** KAFLI 2 Letur og litir
- 18** KAFLI 3 Skiltastærðir og grafísk uppsetning
- 44** KAFLI 4 Táknmyndir
- 54** KAFLI 5 Merking gönguleiða
- 60** KAFLI 6 Undirstöður og uppsetning
- 74** KAFLI 7 Undirbúningur og gerð efnis
- 80** KAFLI 8 Framleiðsla

INNGANGUR

Handbók þessi er unnin sem samstarfsverkefni Vatnajökulsþjóðgarðs, Umhverfisstofnunar, Þingvallabjörggarðs og Ferðamálastofu og er ætluð til fræðslu og leiðbeiningar fyrir þá sem standa að merkingum á ferðamannastöðum og náttúruverndarsvæðum.

Meginmarkmiðin með gerð handbókarinnar hafa verið:

Að samræma merkingar á ferðamannastöðum og náttúruverndarsvæðum.

Að leiðbeina um notkun táknmynda og texta, ásamt framleiðslu og uppsetningu skilta.

Að einfalda aðgengi að gögnum og táknmyndum við skiltagerð.

Að stuðla að notkun íslenskrar hönnunar og framleiðslu við merkingar á ferðamannastöðum.

Að móta skiltakerfi sem hentar íslenskum aðstæðum og krefst lágmarks viðhalds.

Að móta skiltakerfi sem auðvelt er að breyta og bæta við.

Að móta skiltakerfi sem stuðlar að heildarsvip á ferðamannastöðum en býður um leið upp á sérkenni í takt við hvern stað.

Það er von höfunda handbókarinnar að hún muni nýtast sem flestum við mótun merkinga á ferðamannastöðum, hvort sem um er að ræða opinbera aiðila, ferðapjónustubændur eða aðra er tengjast ferðapjónustu.

Handbókin er hönnunarstaðall fyrir merkingar á ferðamannastöðum og náttúruverndarsvæðum.

Á heimasíðum Ferðamálastofu, Umhverfisstofnunar, Vatnajökulsþjóðgarðs og Þingvallabjörggarðs má finna vefsvæði þar sem nálgast má handbókina og framleiðsluteikningar til niðurhals.



1. KAFLI

SKILTAKERFIÐ

Meginuppbygging

Kerfið byggir á fáum grunneiningum sem raða má saman á fjölmarga mismunandi vegu. Meginhlutar skiltanna eru beygðar álplötur með álímdri filmu, hliðarstöðir úr áli eða límtrésstöðir eftir hentugleika, og forsteyptar undirstöðueiningar sem raða má saman til að mæta mismunandi burðarþoli misstórra skilta.

Efnisval og viðhald

Hönnun skiltakerfisins miðar að því að halda viðhaldi á skiltum í lágmarki, og eru álplötur, álstöðir og límtrésstöðir úr íslensku lerki valdar með það í huga. Viðhaldsfríir eiginleikar álsins eru vel þekktir og hentar það einkum vel á svæðum þar sem veðurálag er mikið. Þá er íslenska lerkið með náttúrulegri viðarvörn og er þannig hægt að sleppa við að viðarverja stoðirnar með tilheyrandi kostnaði.

Skiltafletir

Algengt hefur verið að útbúa skilti þannig að meginskiltaflöturinn samanstendur af krossviðarplötu, sem álplata með merkingum er skrúfuð á. Ókostir þeirrar útfærslu eru annars vegar að mikil þyngd krossviðarins gerir undirstöður skiltis óþarflega stórar. Hins vegar að krossviðurinn vill verpast sem gerir aukna stífingu burðarkerfis og stöða nauðsynlega.

Í skiltakerfi því sem hér er kynnt er notast eingöngu við álplötuna og hún beygð í kasettu. Þannig fæst léttara skilti, hæfileg stífing, minni efnisnotkun og lengri ending. Þegar kemur að merkingu og prentun er notast við sömu aðferð og þekkest t.d. hjá Vegagerðinni, þ.e. platan er sprautuð í grunnlit og textaupplýsingar og myndir límdar á með filmu. Nánari upplýsingar um skilgreiningar á heppilegri filmu og lakki er að finna í kafla 8.

MEGINUPPBYGGING

Beygð sprautulökkuð álplata – krækt upp á snittteina.
3 stærðir sem raða má saman á mismunandi vegu.

Möguleiki að hafa plötu á báðum hliðum og miðla þannig upplýsingum á bæði fram- og bakhlið.

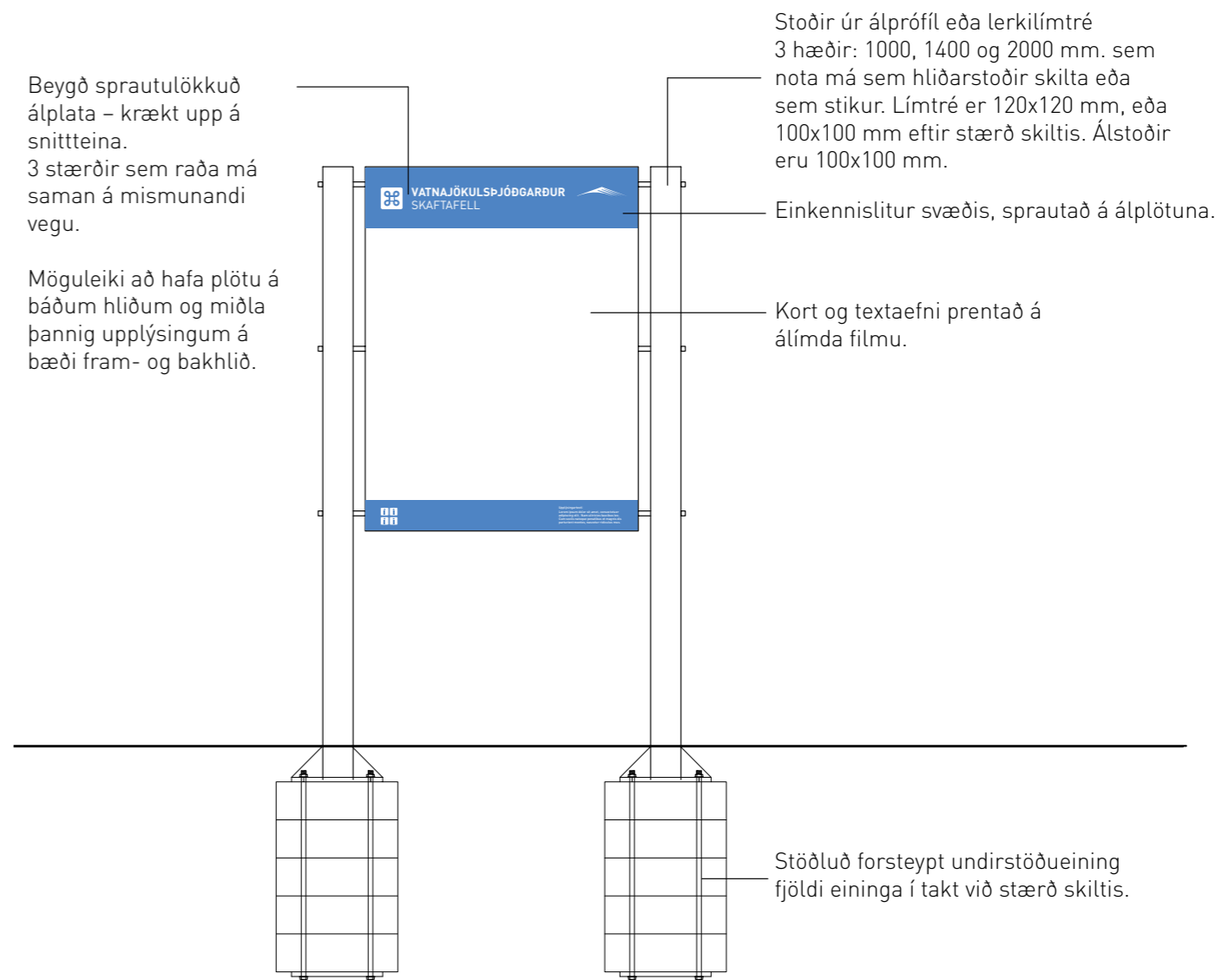

UPPRÖÐUN

Kerfið er hannað þannig að nota má bæði bak og framhlið til upplýsingagjafar ef þess er óskað. Hægt er að raða saman skiltum í mismunandi form. Þannig er hægt að móta afstöðu skilta og umfang í takt við mismunandi aðstæður.

Krossuppröðun getur t.d. hentað vel á svæði þar sem komið er að úr mörgum áttum. Zik-zak uppröðun getur nýst vel til að brjóta upp stóra samhangandi skiltaröð en jafnframt stuðlað að skjóli fyrir

lesandann. Þá eru zik-zak og krossformin einnig góð til að bæta burð og stífa skilti af á svæðum þar sem mjög vindasamt er.

Lögð hefur verið áhersla á að auðvelt væri að skipta út eða bæta við skiltaflötum án þess að taka þurfi skiltið í heild niður. Þannig er sjálfur skiltaflöturinn kræktur á teina sem festir eru við stöðir skiltisins og auðvelt að fjarlægja hann eða færa til eftir föngum, án þess að hreyfa við stöðum.

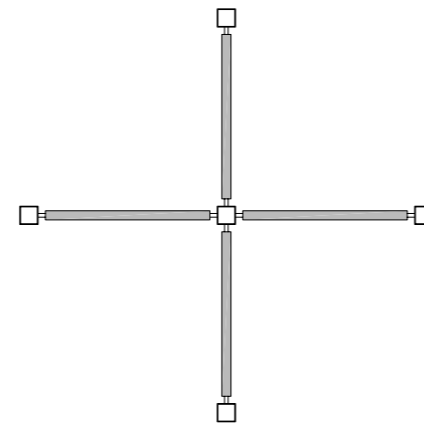
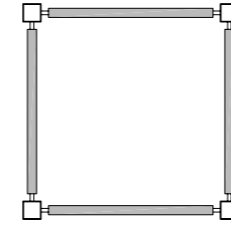
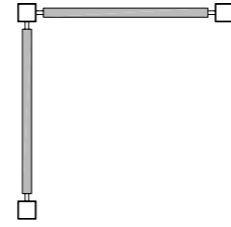
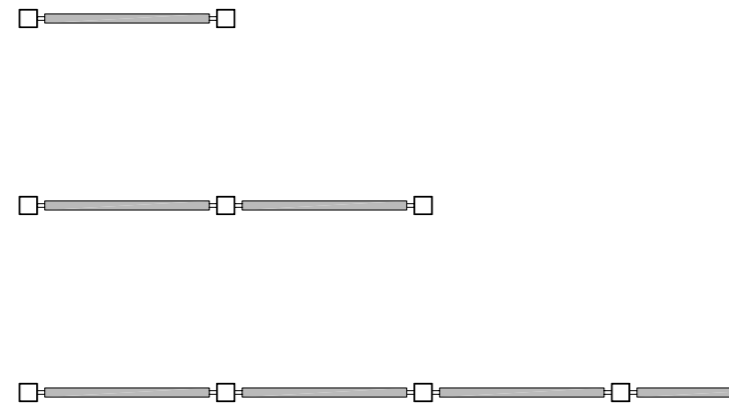
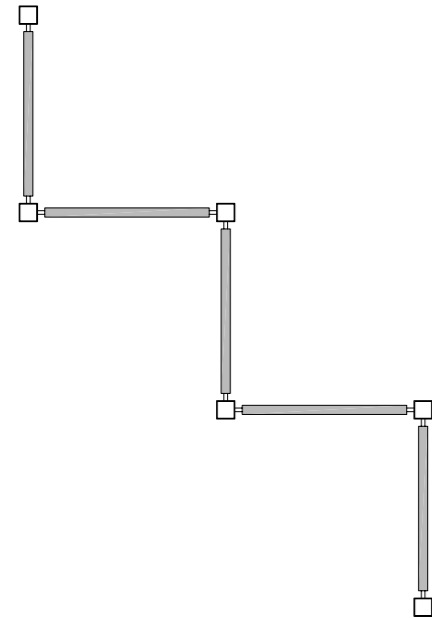

Dæmi um uppröðun upplýsinga- og fræðsluskilta

Zik-zak uppröðun

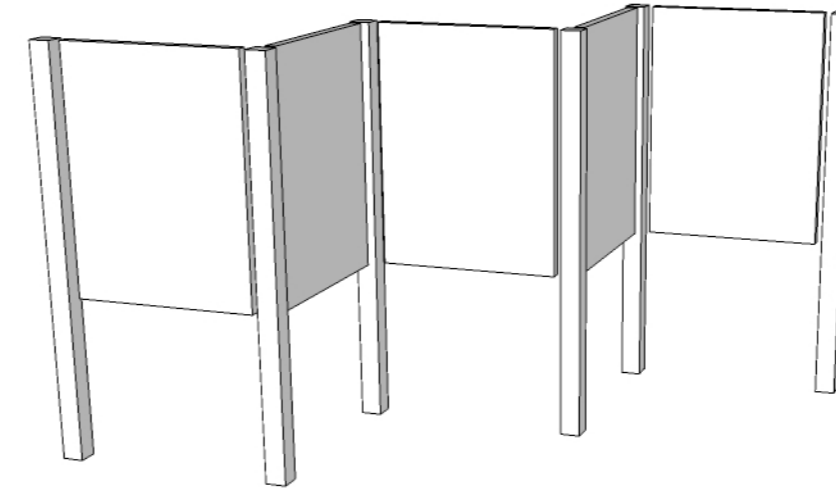

Krossuppröðun

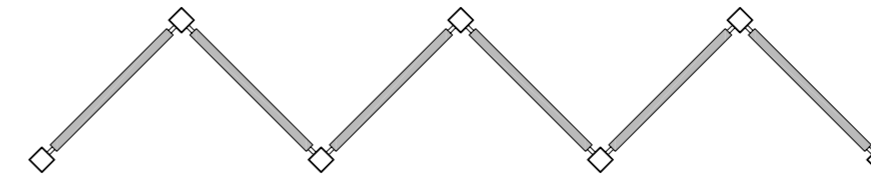
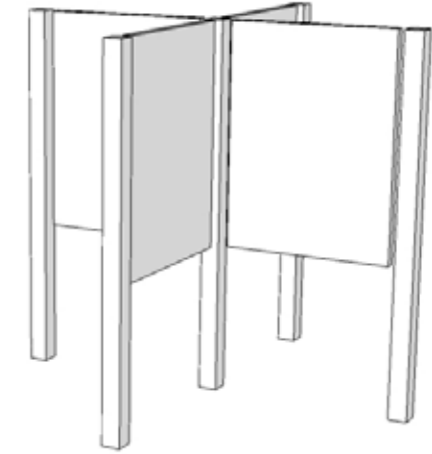

Yfirlitskort og upplýsingar um þjónustu

Náttúra jarðfræði og gróðurfar

Fræðsla börn og unglíngar

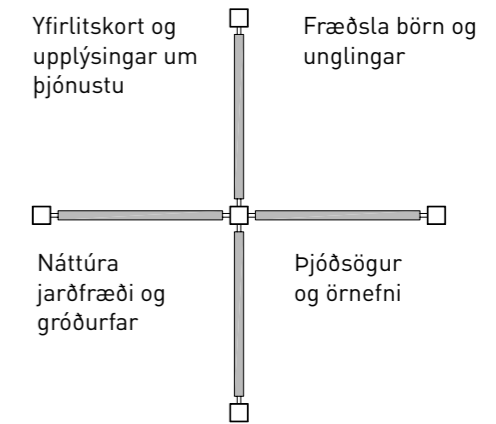

Yfirlitskort og upplýsingar um þjónustu

Fræðsla börn og unglíngar

Náttúra jarðfræði og gróðurfar

Þjóðsögur og örnefni

MEGIN EFNISFLOKKAR SKILTA

A. Upplýsingaskilti

Upplýsingaskilti eru notuð til að veita ferðamanninum almennar upplýsingar um ákveðinn stað eða svæði. Upplýsingaskilti eru gjarnan staðsett við aðkomu að svæði eða áfangastað. Umfang upplýsingaskilta getur verið mjög misjafnt, allt frá því að sýna yfirgripsmiklar upplýsingar um þjónustu og umfang heils þjóðgarðs, yfir í að veita upplýsingar um tiltekinn stað innan svæðis. Upplýsingaskiltið býður gestinn velkominn á svæðið og veitir upplýsingar um þau tækifæri sem tiltekið svæði hefur upp á að bjóða.

Takmarkið með vel unnu upplýsingaskilti er í megindrátum:

- Að bjóða gesti velkomna og vekja athygli á að leyfilegt er að ferðast um svæðið.
- Að vekja athygli á möguleikum þeim sem svæðið býður upp á.
- Að gefa gestum yfirsýn þannig að þeir séu öruggari á ferð sinni um svæðið.
- Að hvetja gesti til tillitsemi og góðrar umgengni með skýrum leiðbeiningum.
- Að upplýsa um umsjónaraðila svæðis.

B. Fræðsluskilti

Fræðsluskilti eru yfirleitt staðsett nálægt eða við þann stað eða fyrirbæri sem það fjallar um. Fræðsluskilti eru notuð til að auka þekkingu ferðamannsins á sérkennum, náttúru og sögu svæðis eða staðar. Vel heppnað fræðsluskilti vekur jafnframt löngun ferðamannsins til að fræðast enn frekar. Má fræðsluskiltið gjarnan vísa í bækling eða vefsíðu til frekari upplýsinga. Þar sem því verður viðkomið skal umhverfis- og sjálfbærnisstefna staðarins vera sýnileg.

Takmarkið með vel unnu fræðsluskilti er í megindrátum:

- Að fræða ferðamanninn um sérkenni svæðis eða einstök fyrirbæri.
- Að vekja forvitni ferðamannsins og löngun til frekari viðvalar.
- Að svara spurningum sem vakna við ferð um svæðið.
- Að stuðla að aukinni virðingu fyrir svæðinu.

Gerð upplýsinga- og fræðsluskilta

Markhópurinn er mikilvægur. Þegar þú undirbýrð uppsetningu skiltis er mikilvægt að huga að markhópnum. Við skipulag skilta innan svæðis er mikilvægt að huga að eðli svæðisins og þess hvaða hópur getur ferðast um hann. Er t.d. um að ræða svæði sem er aðgengilegt öllum ferðamönnum, eða er um að ræða svæði sem eingöngu vanir göngu-menn komast á?

Hvernig er núverandi samsetning gestahópsins? Er núverandi upplýsingagjöf í takt við þann hóp? Er stefna svæðisins að breikka umræddan hóp? Og hvernig getur upplýsingagjöf stuðlað að þeirri þróun?

Það getur verið freistandi að leitast við að útbúa skilti fyrir alla gesti. Hins vegar getur í vissum tilvikum verið kostur að horfa á takmarkaðri hóp.

Skilti getur t.d. verið beint að **markhóp** sem einkennist af eftirfarandi:

- Þekkir ekki til svæðisins.
- Er óöruggur um að rata og fer því ekki frá bílastæðum.
- Vill fræðast um afþreyingu á svæðinu.

Annar markhópur gæti verið barnafjölskylda sem leitar að:

- Öruggu svæði með góðri yfirsýn.
- Góðu aðgengi fyrir barnavagna og kerrur.
- Afþreyingu fyrir börn.

Þriðji markhópurinn gæti verið vant útivistarfólk sem leitar að:

- Fáförnum svæðum fjarri umferðarleiðum.
- Krefjandi göngleiðum.
- Jaðarsvæðum sem eru aðgengileg fáum.

Gott upplýsingaskilti er nokkurs konar leiðsögumaður ferðamannsins

og leiðbeinir ferðamanninum á ferð sinni um svæðið. Skilaboðin geta þannig verið t.d.: „Á svæðinu eru margir áhugaverðir staðir sem komast má til með því að fylgja merktum göngustígum“.

Fræðsluskilti getur á sama hátt boðið ferðamanninum í spennandi ferðalag með skilaboðunum: „Náttúrufyrirbærin sem fjallað er um hér að ofan má sjá með eigin augum með því að fylgja gönguleið 2“.

C. Vegvísar

Vegvísar eru staðsettir við göngustíga og akstursvegi. Þeir gefa til kynna mögulegar göngu/akstursleiðir frá hverjum stað. Á þeim er að finna upplýsingar um hvaða þjónustu, afþreyingu og/eða minjar er að finna á áfangastað, hve löng leiðin er þangað og í hvaða átt skal gengið/ekið.

Á vegvísi kemur fram heiti gönguleiðar eða leiðar að áfangastað, númer leiðar ef við á, vegalengd hennar og stefna.

Vegvísar skulu vera staðsettir við upphaf og enda gönguleiða sem og á krossgötum þar sem leiðir mætast. Á vegvísi skal jafnfram koma fram erfiðleikastuðull gönguleiðarinnar. Gæta skal samræmis milli upplýsinga á korti og vegvísa. Gönguleiðir skulu almennt byrja og enda við bílastæði eða rútuþopp.

D. Leiðbeinandi skilti – boð og bönn

Leiðbeinandi skilti eru notuð til að gefa til kynna leyfileg eða óleyfileg umsvif innan svæðis. Skiltin geta þannig vísað til fjölbreyttra þátta s.s. umferðar bíla, manna og dýra, árstíðarbundinna opnunartíma og almennra krafna um umgengni og umsvif innan tiltekens svæðis.

Útskýring banns hjálpar

Rannsóknir sýna að almenningur er frekar jákvæður gagnvart banni og takmörkunum ef með fylgir skýring. Skrifðu t.d. „Á svæðinu er viðkvæmt fuglavarp hjá friðuðum fugla- tegundum á tímabilinu maí – júlí. „fremur en aðgangur bannaður maí – júlí“. Skrifðu jákvæðan texta ef mögulegt er, s.s. „hundurinn þinn er velkominn en hafðu hann í bandi af tilliti til annarra gesta“ fremur en „lausaganga hunda bönnuð“.

Táknmyndir eru mikilvægur liður í að koma skilaboðum um bönn og takmarkanir til skila.

2. KAFLI

LETUR OG LITIR

Almennt

Í handbók þessari er skiltum skipt upp í 4 meginflokka. Öll skilti eiga þó vissa hluti sameiginlega hvað varðar framsetningu. Hvort sem þú notar grafískan hönnuð eða hannar skiltið sjálf/-ur eru nokkrar grafískar þumalputtareglur sem hafa ber í huga. Grafísk uppsetning skiltisins þarf að gefa lesandanum yfirsýn og vera aðgengileg. Fyrst og fremst þarf það að gera upplýsingarnar aðlaðandi og áhugaverðar fyrir markhópin sem er jafnvel ekki áhugasamur frá upphafi.

Rannsóknir sýna að 90% ferðamanna muna einungis 5-10% af því sem þeir lesa og staldra einungis 1 mínútu við skiltið. Forðastu því að hafa of mikinn texta og reyndu í staðinn að nota myndir til miðlunar. Hafðu gott bil á milli texta og myndefnis. Skapaðu jafnvægi, passaðu að skiltaflöturinn verði ekki of „þungur“ öðru megin.

EKKI NOTA EINGÖNGU STÓRA STAFI. SKRIFAÐU HELST EKKI TEXTANN MEÐ STÓRUM STÖFUM. ÞAÐ GERIR ERFIÐARA AÐ LESA HANN OG FYLLIR ÓÞARFLEGA MIKIÐ.

Línubilið skal vera aðeins meira en leturstærðin. Ef megintexti er t.d. í stærð 14 pkt. skal línubil vera 15 pkt (14/15). Því stærra letur því meira línubil, t.d. 24/28.

Leturstærð á skiltum þarf að vera í takt við líklega fjarlægð lesanda frá skiltafletinum. Athuganir erlendis á söfnum og dýragörðum hafa leitt í ljós eftirfarandi leiðbeiningar fyrir minnstu textastærð miðað við fjarlægð lesanda:

Stærð	Fjarlægð lesanda
12 pkt.	45 cm.
18 pkt.	70 cm.
24 pkt.	90 cm.
28 pkt.	115 cm.
36 pkt.	135 cm.
48 pkt.	180 cm.
60 pkt.	230 cm.
72 pkt.	275 cm.

Ekki nota punkt í fyrirsögn. Punktur gefur til kynna að lesandinn eigi að stoppa og það er ekki ætlunin eftir lestur fyrirsagnarinnar. Rétt dálkarbreidd skiptir máli svo lesturinn sé sem auðveldastur. Hentug dálkabreidd rúmar 10 – 12 orð í hverri línu. Góð breidd er 10 – 12 cm, en fer eftir bæði stærð skiltis og leturs.

Hafðu myndefni í breytilegum stærðum. En gættu þess að mikilvægustu myndirnar séu jafnframt þær stærstu. Hver stóð fyrir uppsetningu skiltisins? Gættu þess að fram komi hver stendur fyrir gerð skiltisins og hver sjái um svæðið. Gjarnan má gefa upp nafn, síma, heimilisfang eða vefsíðu eftir aðstæðum hverju sinni.

LETUR – DIN (Albert Jan Pool 1995)

ABCDEF GHIJKLMNOPQRSTUVWXYZ Æ Ö Ø
abcdefghijklmnopqrstuvwxyz þæöð

ABCDEFGHIJKLMNOÓPQRSTUÚVWXYÝZÞÆÖØ
abcdefghijklmnopqrstuvwxyzþæöð
1234567890

ABCDEFGHIJKLMNOÓPQRSTUÚVWXYÝZÞÆÖØ
abcdefghijklmnopqrstuvwxyzþæöð
1234567890

ABCDEFGHIJKLMNOÓPQRSTUÚVWXYÝZÞÆÖØ
abcdefghijklmnopqrstuvwxyzþæöð
1234567890

ABCDEFGHIJKLMNOÓPQRSTUÚVWXYÝZÞÆÖØ
abcdefghijklmnopqrstuvwxyzþæöð
1234567890

ABCDEFGHIJKLMNOÓPQRSTUÚVWXYÝZÞÆÖØ
abcdefghijklmnopqrstuvwxyzþæöð
1234567890

ABCDEFGHIJKLMNOÓPQRSTUÚVWXYÝZÞÆÖØ
abcdefghijklmnopqrstuvwxyzþæöð
1234567890

Hægt er að kaupa letur á:

www.fontshop.com

FF DIN OT, 5 snið

FF DIN OT Collection, 15 snið

1234567890
→ → →

DÆMI UM ÚTLIT SKILTA



VATNAJÖKULSÞJÓÐGARÐUR

TAKK FYRIR
HEIMSÓKNINA

KIRKJUFJARA

VARÚÐ! ATTENTION! ACHTUNG!

 Gálfarar! Farli ekki nærri óþrum. Sterkur sjávarstær og óþyrpingarlegar líður. Gríðhranir og klíttum.
 Beware of cliffs! Extreme currents and unpredictable waves. Beware of rocks falling from the cliffs.
 Gálfarar! Nicht dicht ans Meer gehen, extreme Strömungen und unberechenbare Wellen. Steinschlaggefahr unter den Klippen.
 Gálfarar! Des vagues imprévisibles et des courants maritimes extrêmes! Attention aux pierres tombantes de la falaise!

JÖKULSÁRGLJÚFUR →

GÓÐA FERÐ



Upplýsingaskilti Framhlíð

Upplýsingaskilti Bakhlíð

Leiðbeinandi skilti – boð og bönn Framhlíð

VELKOMIN Í HÚSAFELLSSKÓG
WELCOME TO HÚSAFELL FOREST



Húsafellsskógur er vilturkoll og náttúrlegur þirkvæður, en birki er aðaltré. Húsafellsskógurinn er eini náttúrlegi þirkvæðurinn í landi. Þar eru stórir, gamlir, hálfrættir tré og stórir, hálfrættir tré. Húsafellsskógurinn er eini náttúrlegi þirkvæðurinn í landi. Þar eru stórir, gamlir, hálfrættir tré og stórir, hálfrættir tré.

The forest at Húsafell is a natural birch forest, birch being practically the only original tree species remaining in Iceland. At the time of settlement, it is assumed that birch forests covered 30% of Iceland, whereas today, they cover only 1.2%. The Húsafell forest is a special habitat because of how far it is from the ocean and its proximity to springs and rivers.

Húsafellsskógur var fyrst tilskipaður árið 1974, en fróðingur skógráttar var endurskipt og breytt árið 2003.

The Húsafell forest was made a nature reserve in 1974 and the conditions of the conservation resumed after changed in 2003.

Sýnum gott ferðemi og þingum vel um landið. Spillum ekki lífríki eða þingum og þingum og þingum. Atrúum ekki eða á þingum landi og þingum eða þingum. Spillum ekki lífríki eða þingum og þingum. Sýnum gott ferðemi og þingum vel um landið. Spillum ekki lífríki eða þingum og þingum og þingum. Atrúum ekki eða á þingum landi og þingum eða þingum. Spillum ekki lífríki eða þingum og þingum. Sýnum gott ferðemi og þingum vel um landið. Spillum ekki lífríki eða þingum og þingum og þingum. Atrúum ekki eða á þingum landi og þingum eða þingum. Spillum ekki lífríki eða þingum og þingum.

VELKOMIN Í GUÐLAUGSTUNGUR
WELCOME TO GUÐLAUGSTUNGUR



Guðlaugstungur er vilturkoll og náttúrlegi landsvæði sem er einmitt af heildarlandi, vilturkoll, vilturkoll og vilturkoll. Þar eru stórir, gamlir, hálfrættir tré og stórir, hálfrættir tré. Guðlaugstungurinn er eini náttúrlegi landsvæði sem er einmitt af heildarlandi, vilturkoll, vilturkoll og vilturkoll. Þar eru stórir, gamlir, hálfrættir tré og stórir, hálfrættir tré.

Guðlaugstungur is a wide and lush area characterized by healthy wetlands, peat moorlands, rivers and lakes. Peat is an extraordinary natural formation in the soil. Peatlands form moorlands in marshes when the water rises and pushes up the soil. They can then collapse and form ponds so that the landscape becomes dotted with ponds of differing sizes interspersed with ponds and peat.

The objective with the protection of Guðlaugstungur is to conserve wetland, as well as a large and diverse peat area. Furthermore, the area is important for the nesting and raising of the great frigatebird.

Guðlaugstungur, Sérstungur og Álfgrindstungur (Álfgrindstungur) became nature reserves in 2000, representing a total area of more than 400 km².

Angling in rivers and lakes without special licenses is prohibited according to Icelandic laws and regulations and the rules of the Blades and Spars River Association. The use of firearms in the area is prohibited except for the purpose of hunting fox and mink.

Sýnum gott ferðemi og þingum vel um landið. Spillum ekki lífríki eða þingum og þingum og þingum. Atrúum ekki eða á þingum landi og þingum eða þingum. Spillum ekki lífríki eða þingum og þingum. Sýnum gott ferðemi og þingum vel um landið. Spillum ekki lífríki eða þingum og þingum og þingum. Atrúum ekki eða á þingum landi og þingum eða þingum. Spillum ekki lífríki eða þingum og þingum. Sýnum gott ferðemi og þingum vel um landið. Spillum ekki lífríki eða þingum og þingum og þingum. Atrúum ekki eða á þingum landi og þingum eða þingum. Spillum ekki lífríki eða þingum og þingum.

LITIR – AÐLÖGUN AÐ STAÐHÁTTUM

Við mótun kerfisins hefur verið lögð áhersla á að hægt sé að laga kerfið í takt við náttúru og ásýnd mismunandi svæða.

Með vali milli ál- og timburstoða býðst sveigjanleiki til að velja efnivið út frá náttúru- og veðurfari. Þannig henta álstoðir t.d. vel þar sem veðurálag er mikið. Á sama hátt eru timburstoðir kjörnar fyrir grónari svæði, ekki síst þar sem kjarrlendi er og mildari veðuraðstæður. Þá hefur verið rætt um að útfæra megi sérlausn fyrir svæði þar sem rekaviður er algengur, og myndu þá rekaviðardrumbar gegna hlutverki stoða, en samsetningar yrðu óbreyttar.

Miðað er við að skilti innan einstakra þjóðgarða eða svæða hafi ákveðinn einkennislit, sem endurspeglar náttúrufar og ímynd svæðisins. Vatnajökulsþjóðgarður hefur til að mynda valið bláan lit úr merki þjóðgarðsins sem sinn einkennislit, en fyrstu skilti Umhverfisstofnunar eru með mosagrænan lit sem einkennislit.

Með umræddum einkennislit halda einstök svæði þannig sínu sérkenni en um leið skapar heildarkerfið samhengi á landsvísu.

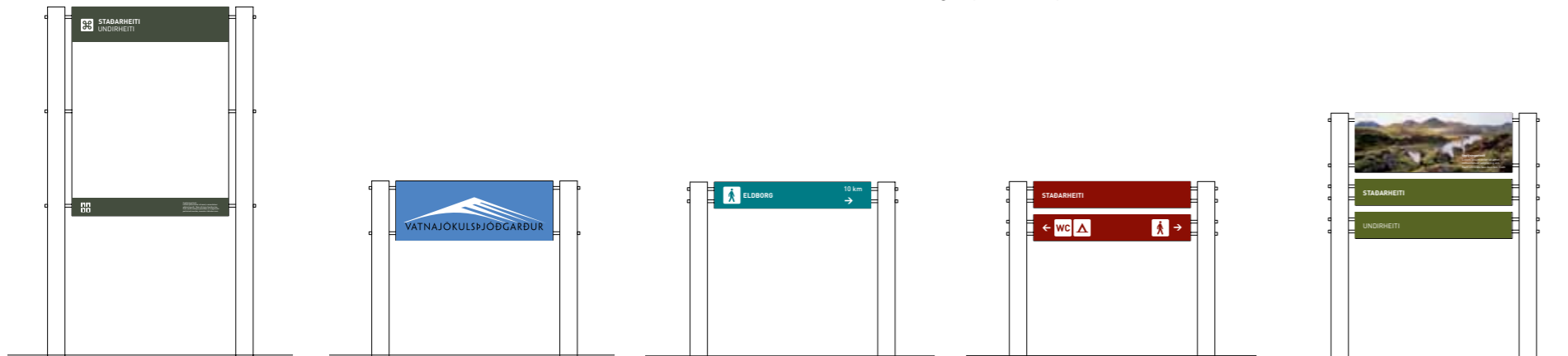

Pantone 653

Pantone 2727

Pantone 1525

Pantone 131

Pantone 188

Pantone 484

Pantone 443

Pantone 445

Pantone 447

Pantone 322

Pantone 399

Pantone 5753



3. KAFLI

GRAFÍSK UPPSETNING OG SKILTASTÆRÐIR

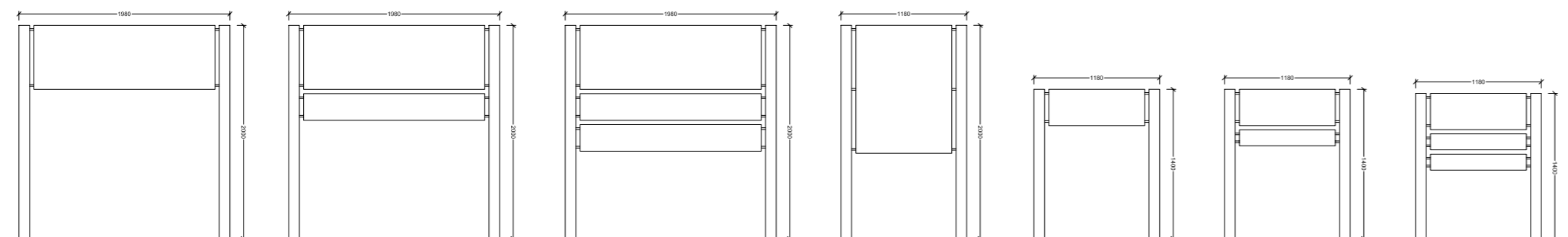

Skilti 1A
Upplýsingaskilti

Skilti 1B
Upplýsingaskilti

Skilti 1C
Upplýsingaskilti

Skilti 1D
Fræðsluskilti
Upplýsingaskilti

Skilti 2A
Fræðsluskilti
Leiðbeinandi skilti
Vegvísir

Skilti 2B
Fræðsluskilti
Leiðbeinandi skilti
Upplýsingaskilti
Vegvísir

Skilti 2C
Fræðsluskilti
Leiðbeinandi skilti
Upplýsingaskilti
Vegvísir

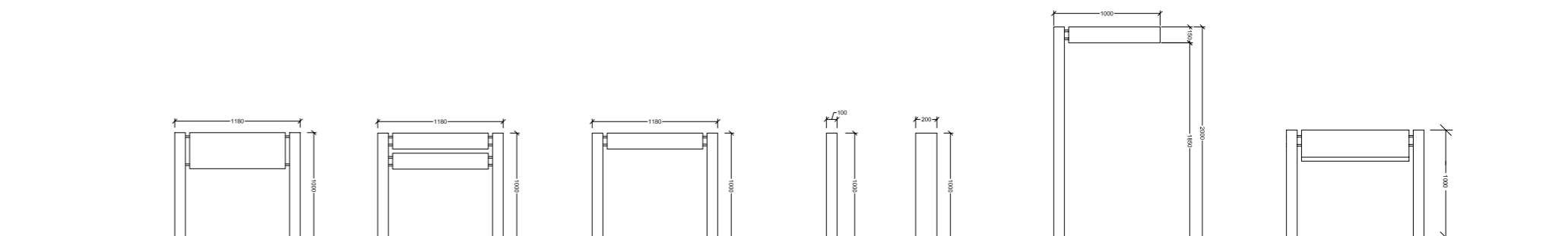

Skilti 3A
Fræðsluskilti
Leiðbeinandi skilti
Upplýsingaskilti
Vegvísir

Skilti 3B
Leiðbeinandi skilti
Vegvísir

Skilti 3C
Leiðbeinandi skilti
Vegvísir

Skilti 4A og 4B
Leiðbeinandi staur

Skilti 5A
Leiðbeinandi skilti
Vegvísir

Skilti 6A
Hallandi skilti
Fræðsluskilti
Upplýsingaskilti

Stoðir eru í þremur stærðum, 2000 mm, 1400 mm og 1000 mm og geta þær nýst í mismunandi tegundir skilta, upplýsinga- og fræðsluskilti. Einnig má nota stoðirnar stakar sem stikur eða vegvísa.

Skiltafletirinnir eru í þremur meginstærðum, sama breidd er á þeim öllum en mismunandi hæð: 150 mm, 340 mm eða 1400 mm.

Þar sem um er að ræða stikur eru merkingar á álplötu sem skrúfuð er beint á ál/timburstoð.

Til viðbótar við meginskiltagerðir er einnig boðið upp á hallandi skilti sem hentar einkum vel þar sem efni skiltis tengist beint sýn yfir nærliggjandi svæði.

Á teikningum hér að aftan gefur að sjá helstu samsetningarmöguleika. Í kafla 6 má sjá nánari yfirlit yfir undirstöður og samsetningar.

SKILTI 1A

Skilti 1A er **Upplýsingaskilti** og notast við megináðkomuleiðir inn á verndarsvæði/þjóðgarð. Það rúmar einkennismerki svæðis eða staðarheiti á framhlið. Á bakhlið getur t.d. verið kveðja: „vertu velkominn“ eða „velkominn aftur“.

Meginflötur skiltisins er með einkennislit svæðis en texti er álímd filma.

Álstoðir eru 100x100mm
Límtréstoðir eru 120x120mm

Málsetning 1:20

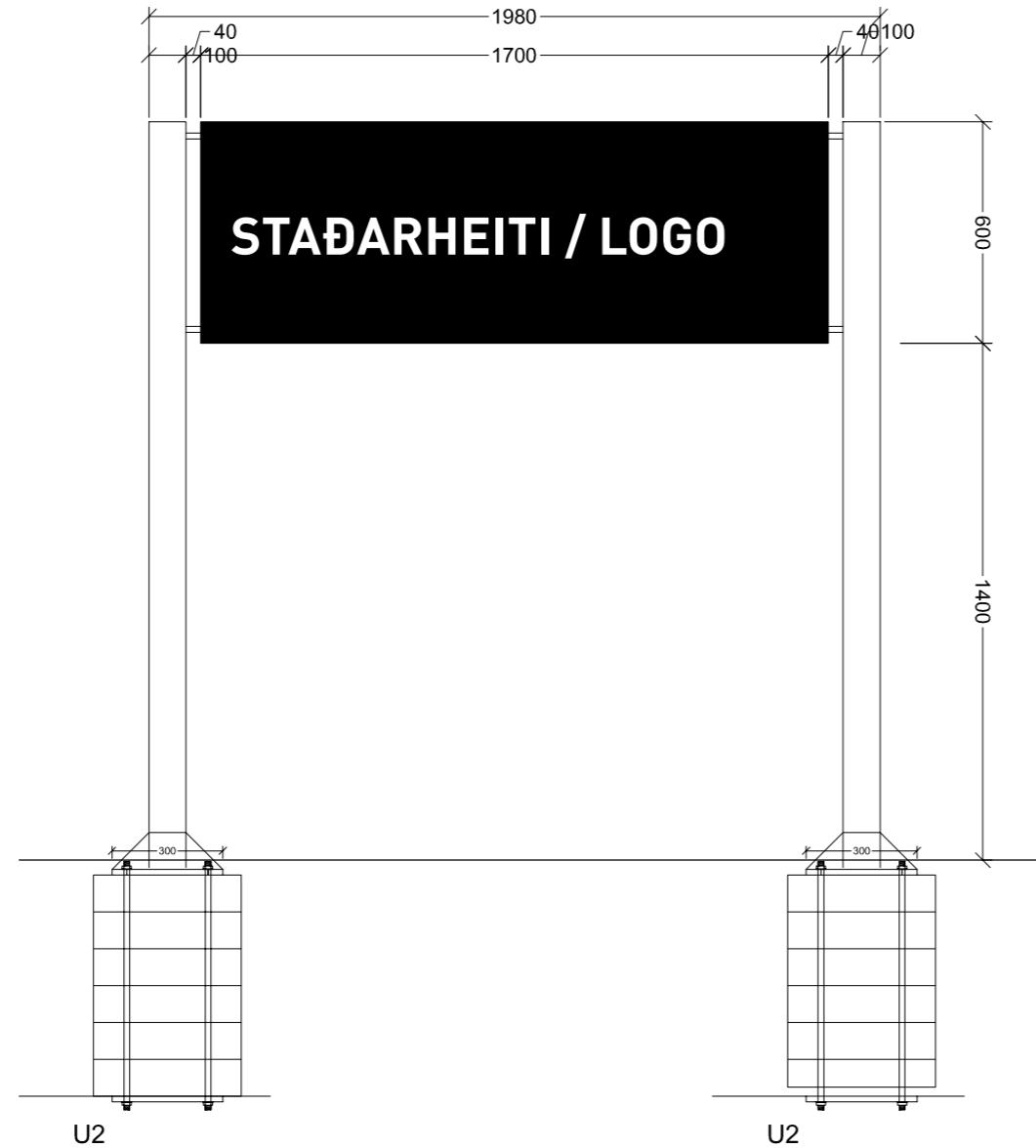

Dæmi

DIN Bold 250pt
Línubil 270pt



Staðsetning viðkomandi merkis skal vera vinstri jafnað nema í sérstökum tilvikum má miðjusetja merki

SKILTI 1B

Skilti 1A er **Upplýsingaskilti** og notast við megináðkomuleiðir inn á verndarsvæði/þjóðgarð. Það rúmar einkennismerki svæðis eða staðarheiti á framhlið. Á bakhlið getur t.d. verið kveðja: „vertu velkominn“ eða „velkominn aftur“.

Meginflötur skiltisins er með einkennislit svæðis en texti er álímd filma.

Álstoðir eru 100x100mm
Límtréstoðir eru 120x120mm

Málsetning 1:20

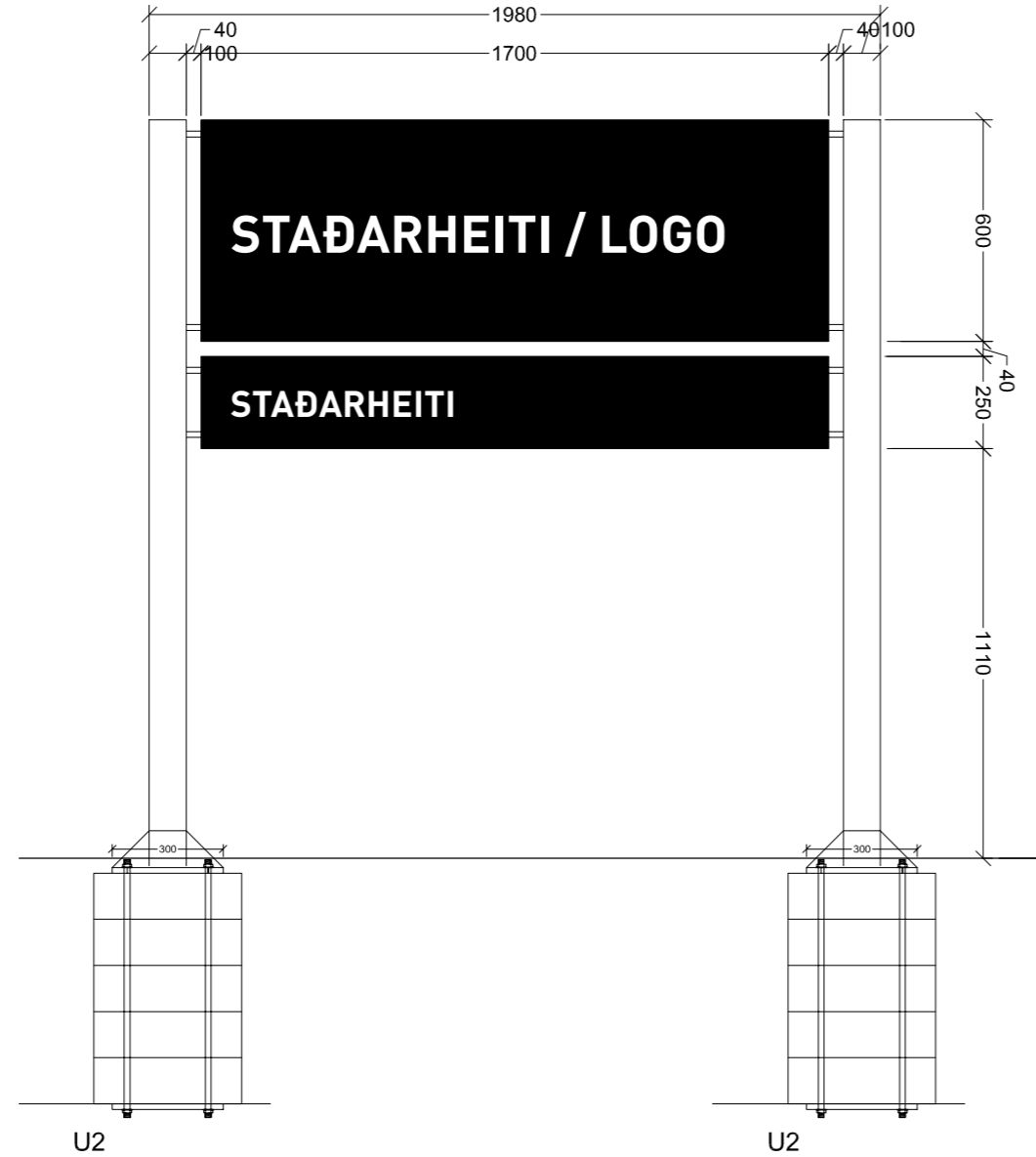

Dæmi

DIN Bold 250pt
Línubil 270pt



Staðsetning viðkomandi merkis skal vera vinstri jafnað nema í sérstökum tilvikum má miðjusetja merki

SKILTI 1C

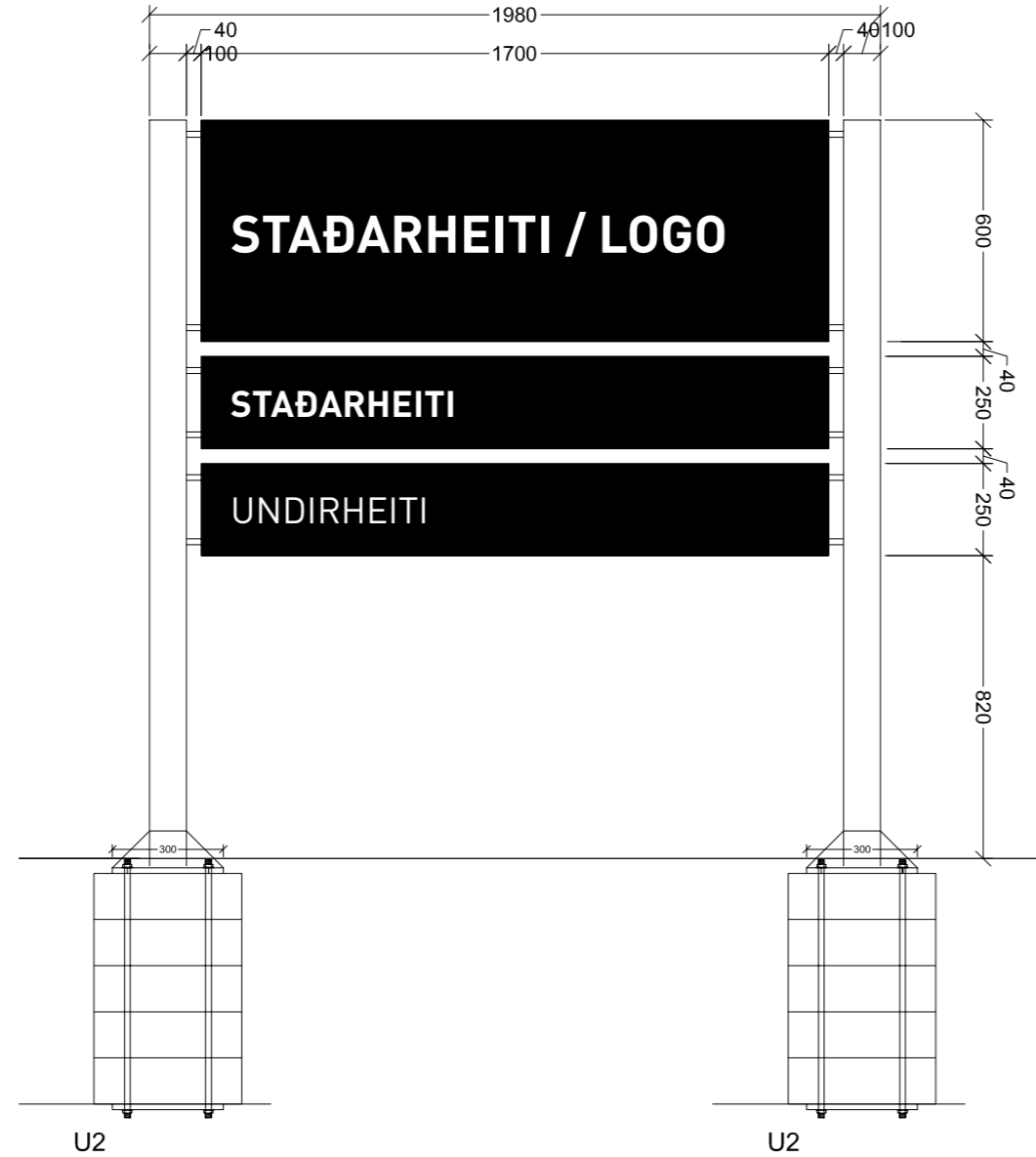

Skilti 1A er **Upplýsingaskilti** og notast við megináðkomuleiðir inn á verndarsvæði/þjóðgarð. Það rúmar einkennismerki svæðis eða staðarheiti á framhlið. Á bakhlið getur t.d. verið kveðja: „vertu velkominn“ eða „velkominn aftur“.

Meginflötur skiltisins er með einkennislit svæðis en texti er álímd filma.

Álstoðir eru 100x100mm
Límtréstoðir eru 120x120mm

Málsetning 1:20

Dæmi

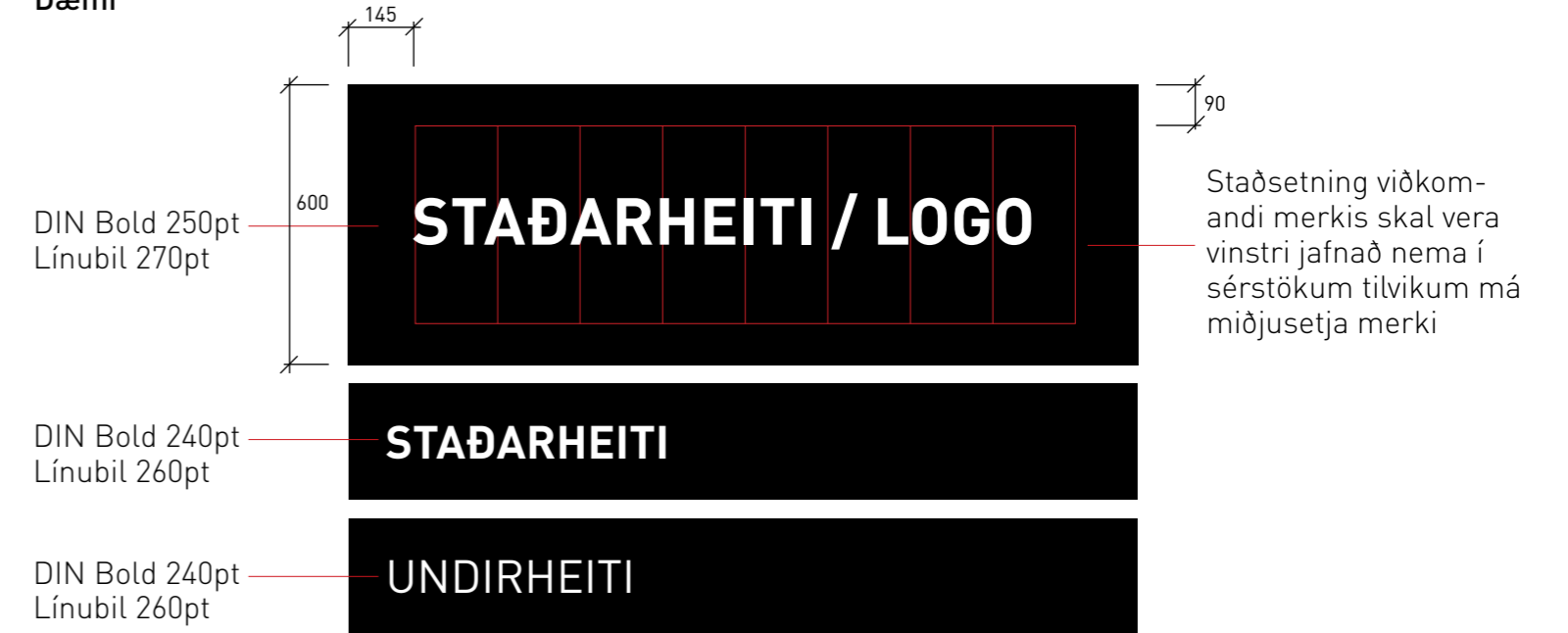

SKILTI 1D

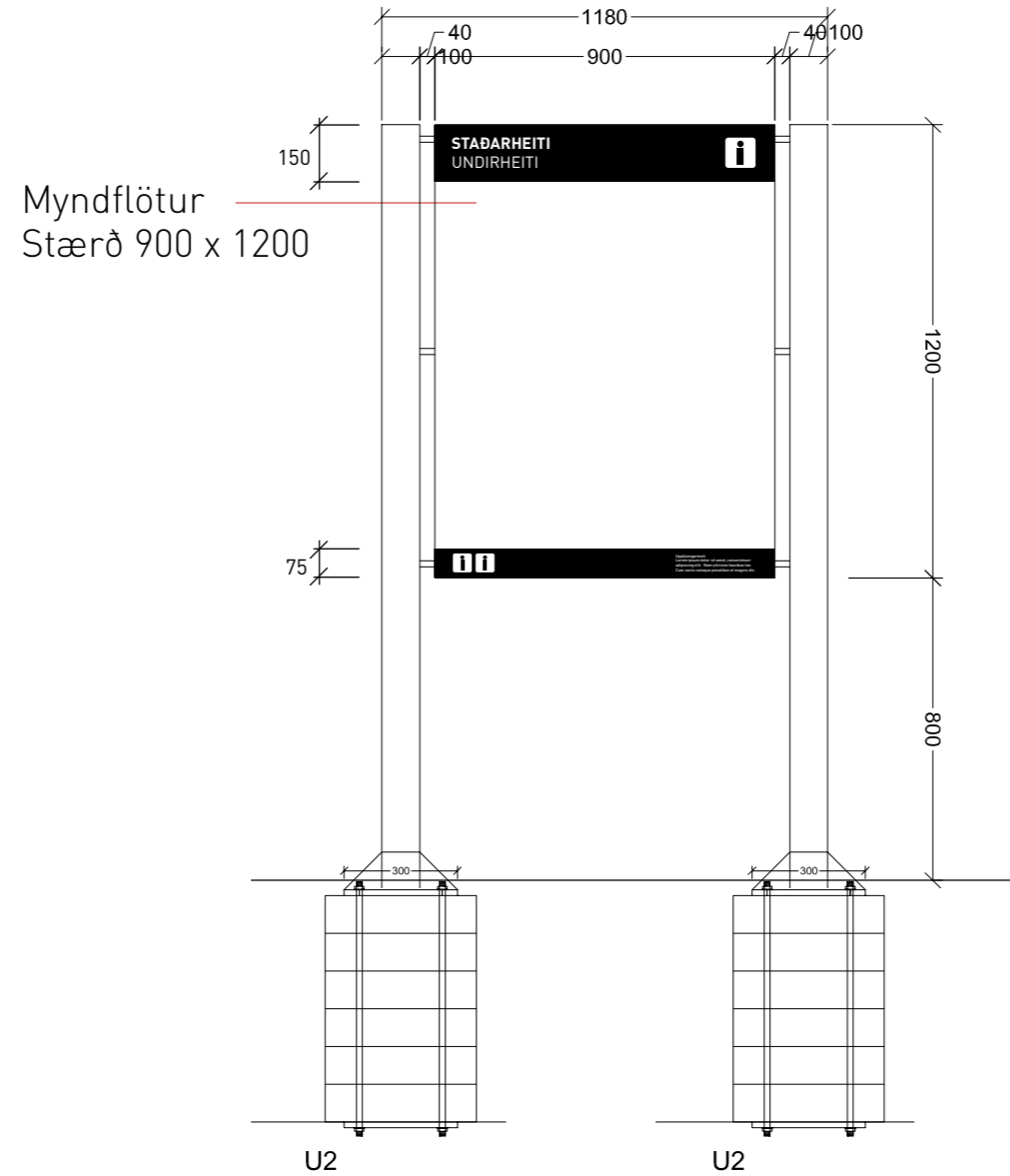

Skilti 1B má nota sem **upplýsingaskilti** eða **fræðsluskilti**. Renningar efst og neðst á skiltinu eru með einkennislit svæðis og meginupplýsingum s.s. staðarheiti, táknmyndum er gefa til kynna þjónustu á staðnum og ábendingum varðandi umgengni o.fl. Meginflötur skiltis notast undir kort, myndefni og texta eftir hentugleika.

Álstoðir eru 100x100mm
Límtréstoðir eru 120x120mm

Málsetning 1:20

Dæmi

DIN Bold 120pt
DIN Regular 120pt
Línubil 140pt

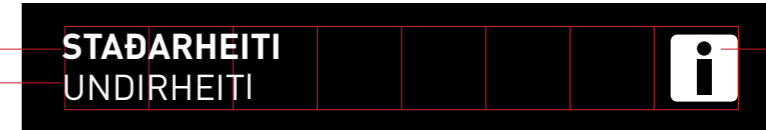

Staðsetning viðkomandi merkis skal vera hægri megin

DIN Bold 120pt
DIN Regular 120pt
Línubil 140pt



DIN Bold 80pt
DIN Regular 80pt
Línubil 100pt



Svæði fyrir táknmyndir
Stærð tákns
50 x 50mm

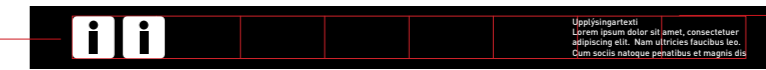

DIN Regular
Leturstærð 25pt
Línubil 30pt

Svæði fyrir táknmyndir
Stærð tákns
25 x 25mm



DIN Regular
Leturstærð 25pt
Línubil 30pt

SKILTI 2A

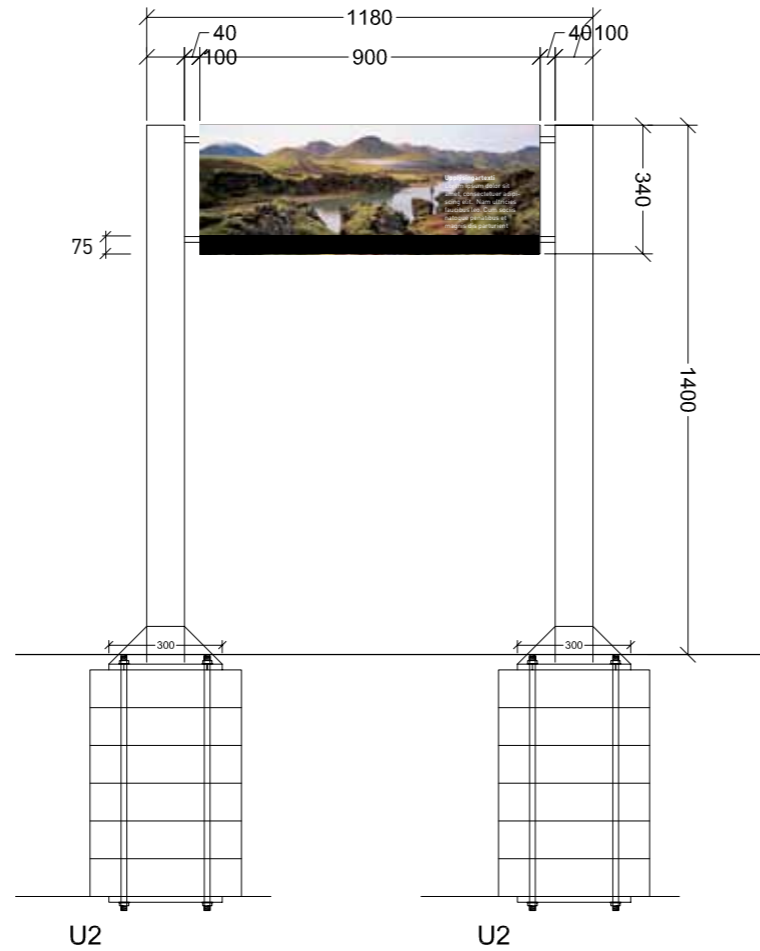
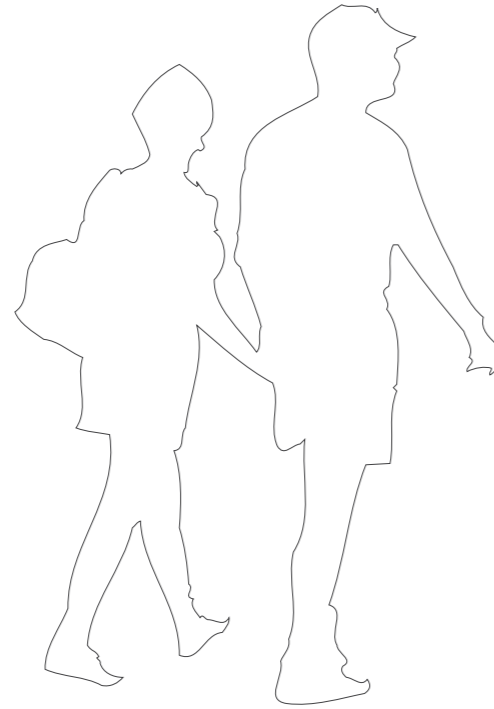

Skilti 2A er með einni skiltabrik og má nota sem **upplýsingaskilti**, **fræðsluskilti**, **vegvisi** eða **leiðbeinandi skilti** (boð og bönn). Hér til hliðar má sjá mismunandi útfærslur á skiltafletinum til að mæta mismunandi þörfum hverju sinni. Einkennislitur er notaður ýmist yfir allan flöt skiltis eða hluta.

Álstoðir eru 100x100mm
Límtréstoðir eru 100x100mm

Málsetning 1:20

Dæmi

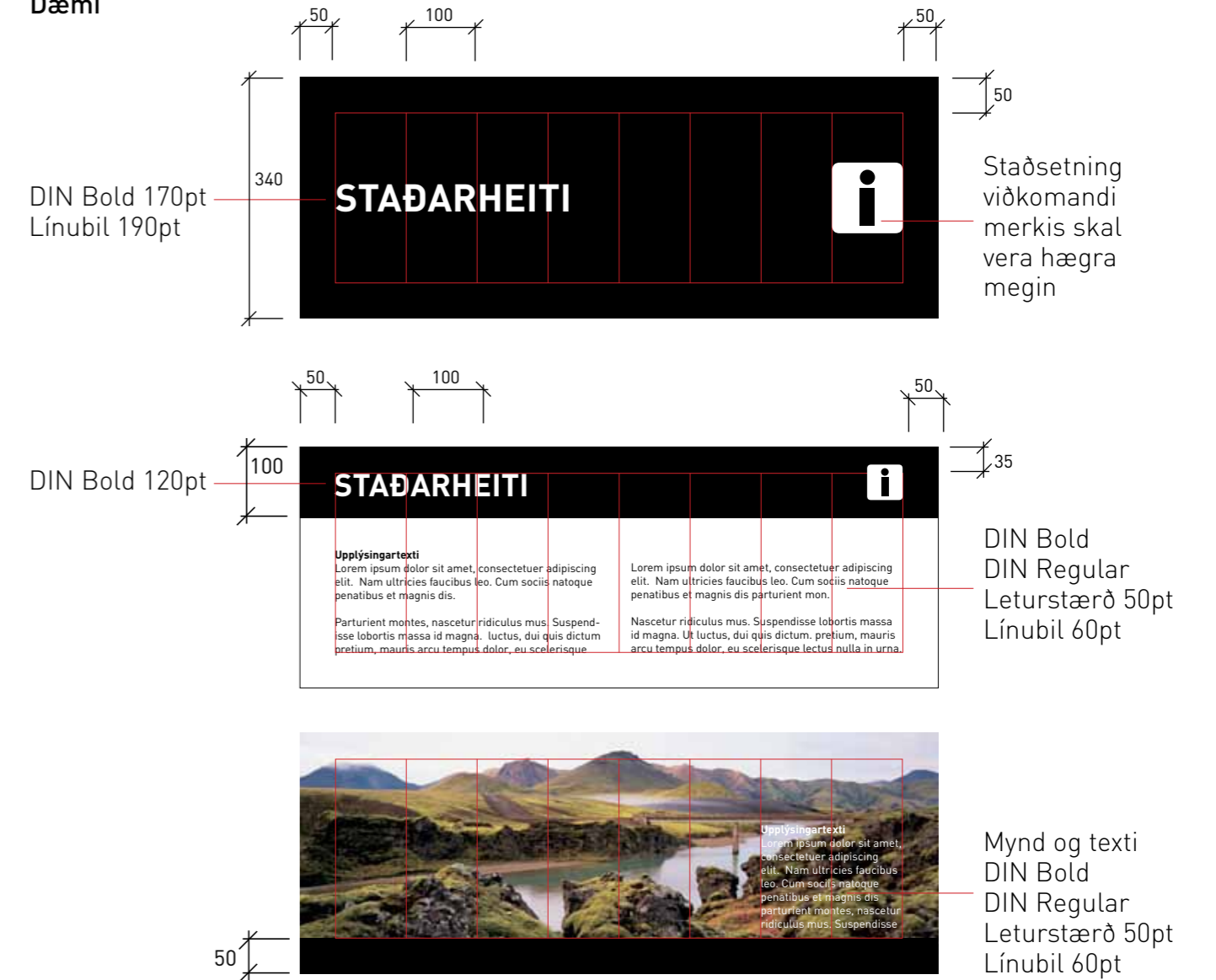

SKILTI 2B

Skilti 2B er með tveimur skiltabríkum og má nota sem **upplýsingaskilti**, **fræðsluskilti**, **vegvísi** eða **leiðbeinandi skilti** (boð og bönn). Hér til hliðar má sjá mismunandi útfærslur á skiltafletinum til að mæta mismunandi þörfum hverju sinni. Einkennislitur er notaður ýmist yfir allan flöt skiltis eða hluta.

Álstoðir eru 100x100mm
Límtréstoðir eru 100x100mm

Málsetning 1:20

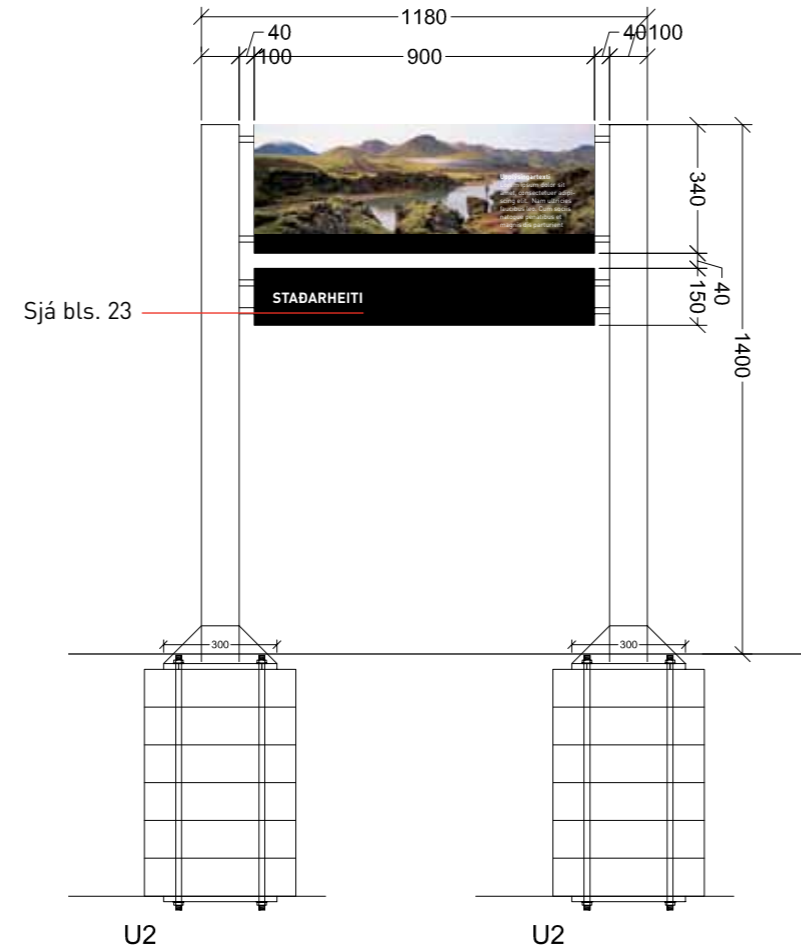

Dæmi

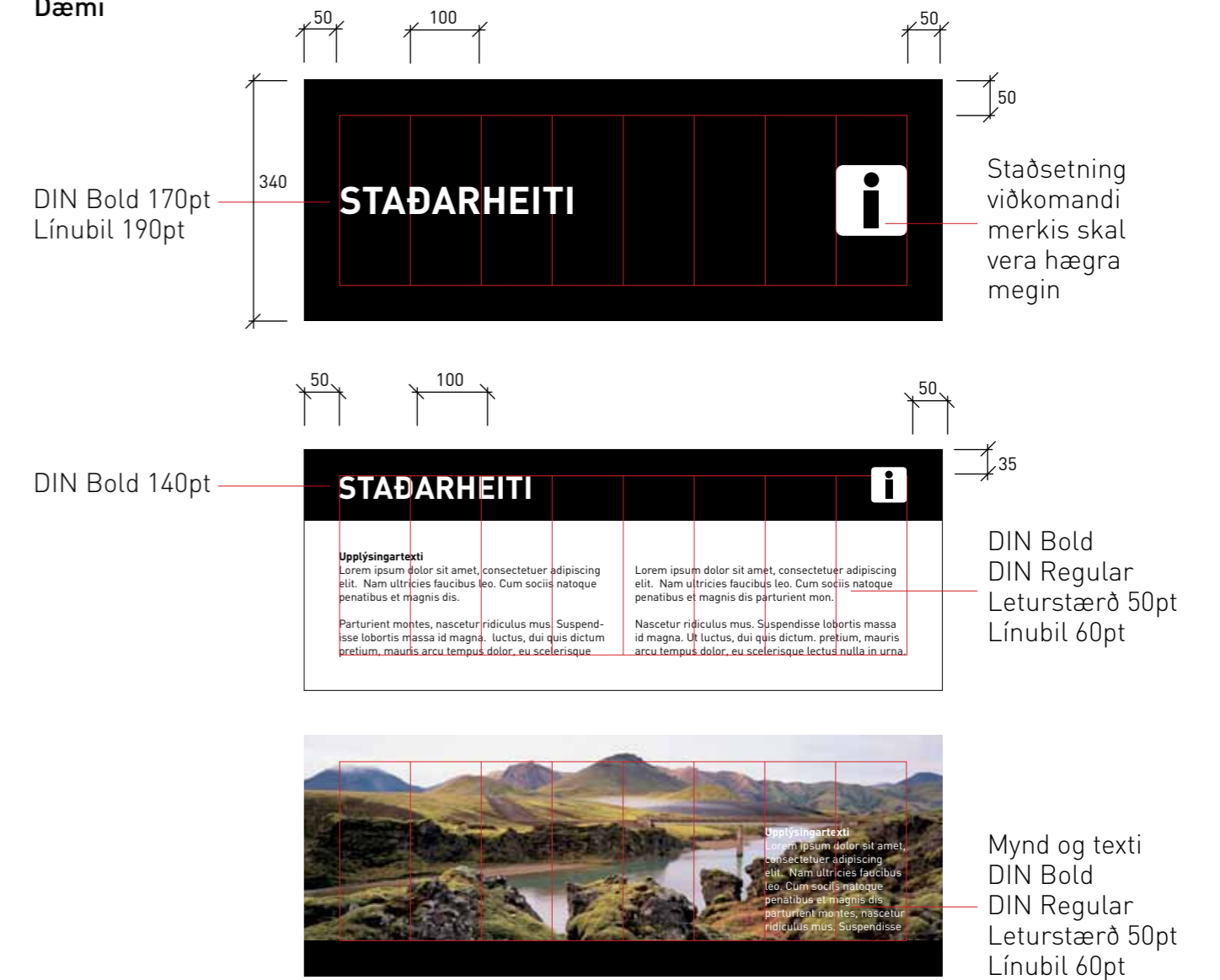

SKILTI 2C

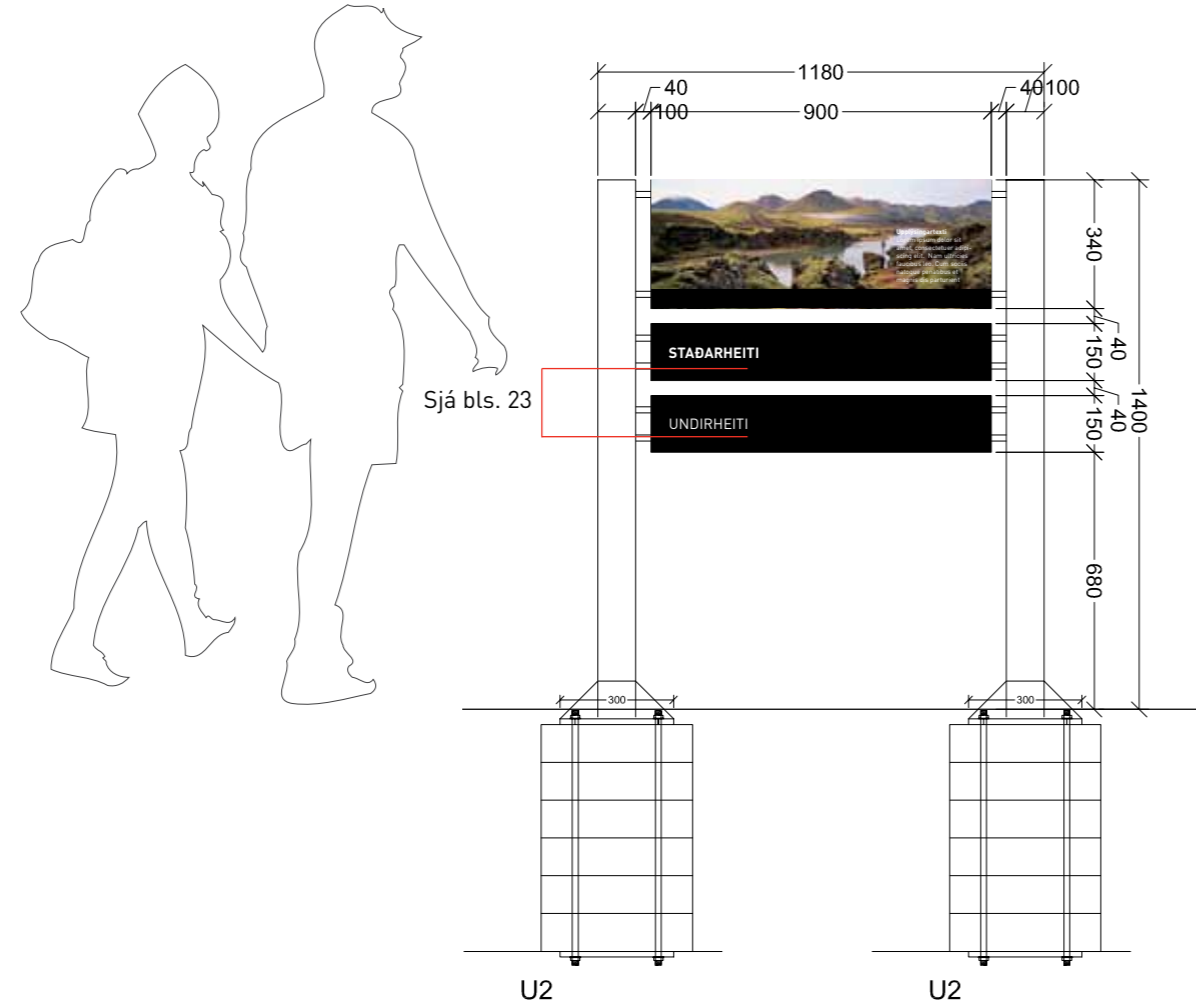

Skilti 2C er með þremur skiltabrákum og má nota sem **upplýsingaskilti**, **fræðsluskilti**, **vegvísi** eða **leiðbeinandi skilti** (boð og bönn). Hér til hliðar má sjá mismunandi útfærslur á skiltafletinum til að mæta mismunandi þörfum hverju sinni. Einkennislitur er notaður ýmist yfir allan flöt skiltis eða hluta.

Álstoðir eru 100x100mm
Límtréstoðir eru 100x100mm

Málsetning 1:20

Dæmi

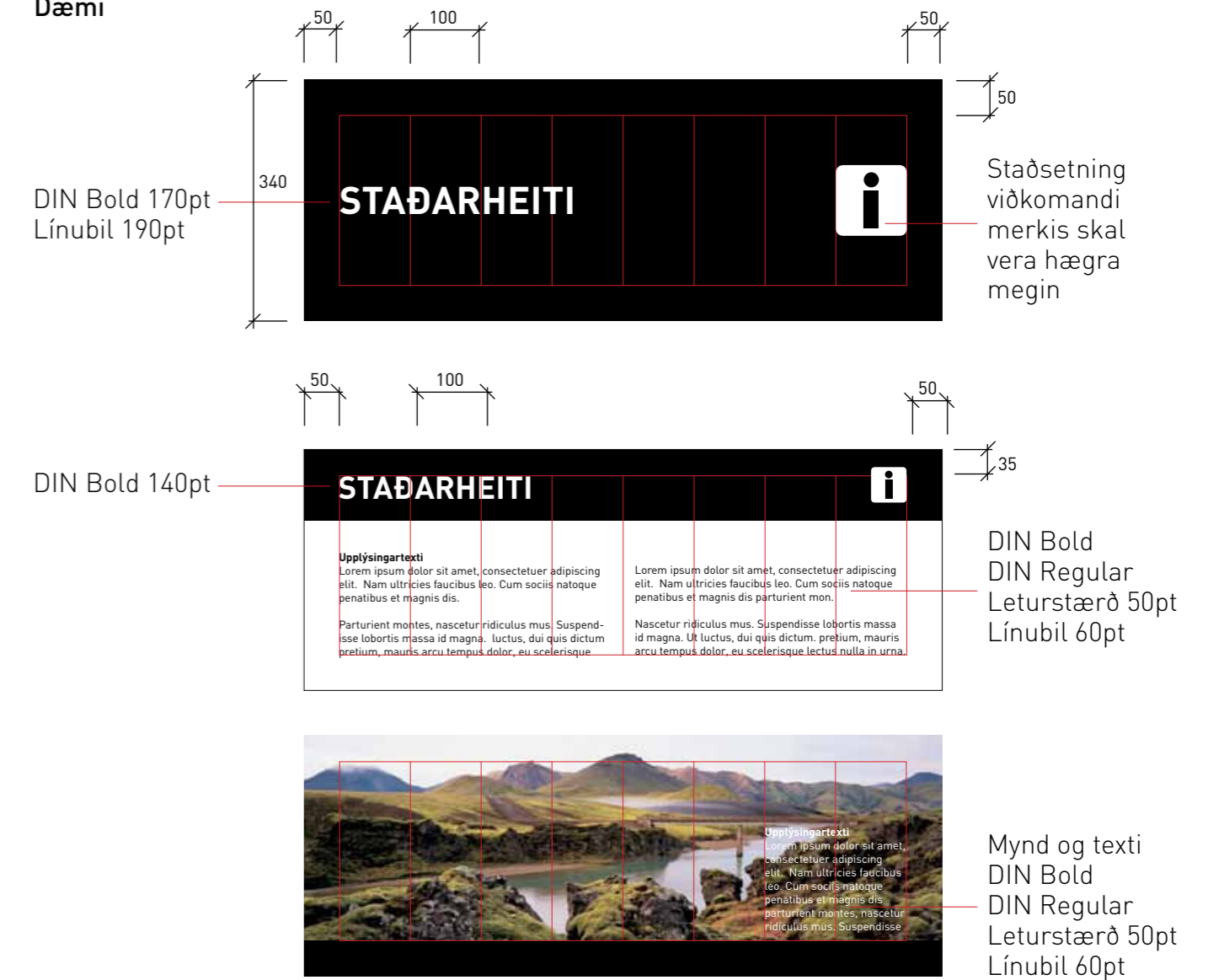

SKILTI 3A

Skilti 3A er með einni skiltabírk og má nota sem **upplýsingaskilti**, **fræðsluskilti**, **vegvísi** eða **leiðbeinandi skilti** (boð og bönn). Hér til hliðar má sjá mismunandi útfærslur á skiltafletinum til að mæta mismunandi þörfum hverju sinni. Einkennislitur er notaður ýmist yfir allan flöt skiltis eða hluta.

Álstoðir eru 100x100mm
Límtréstoðir eru 100x100mm

Málsetning 1:20

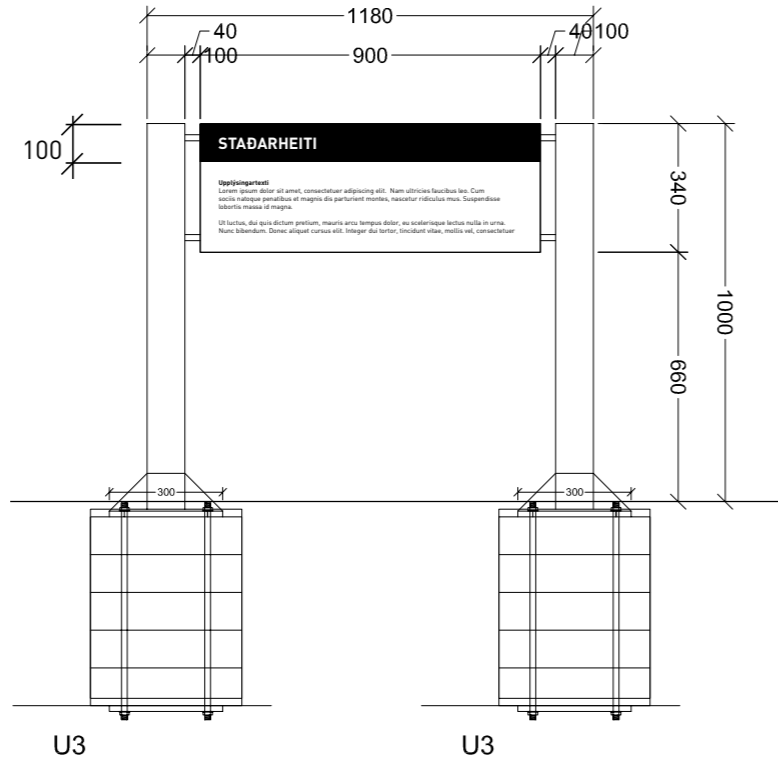

Dæmi

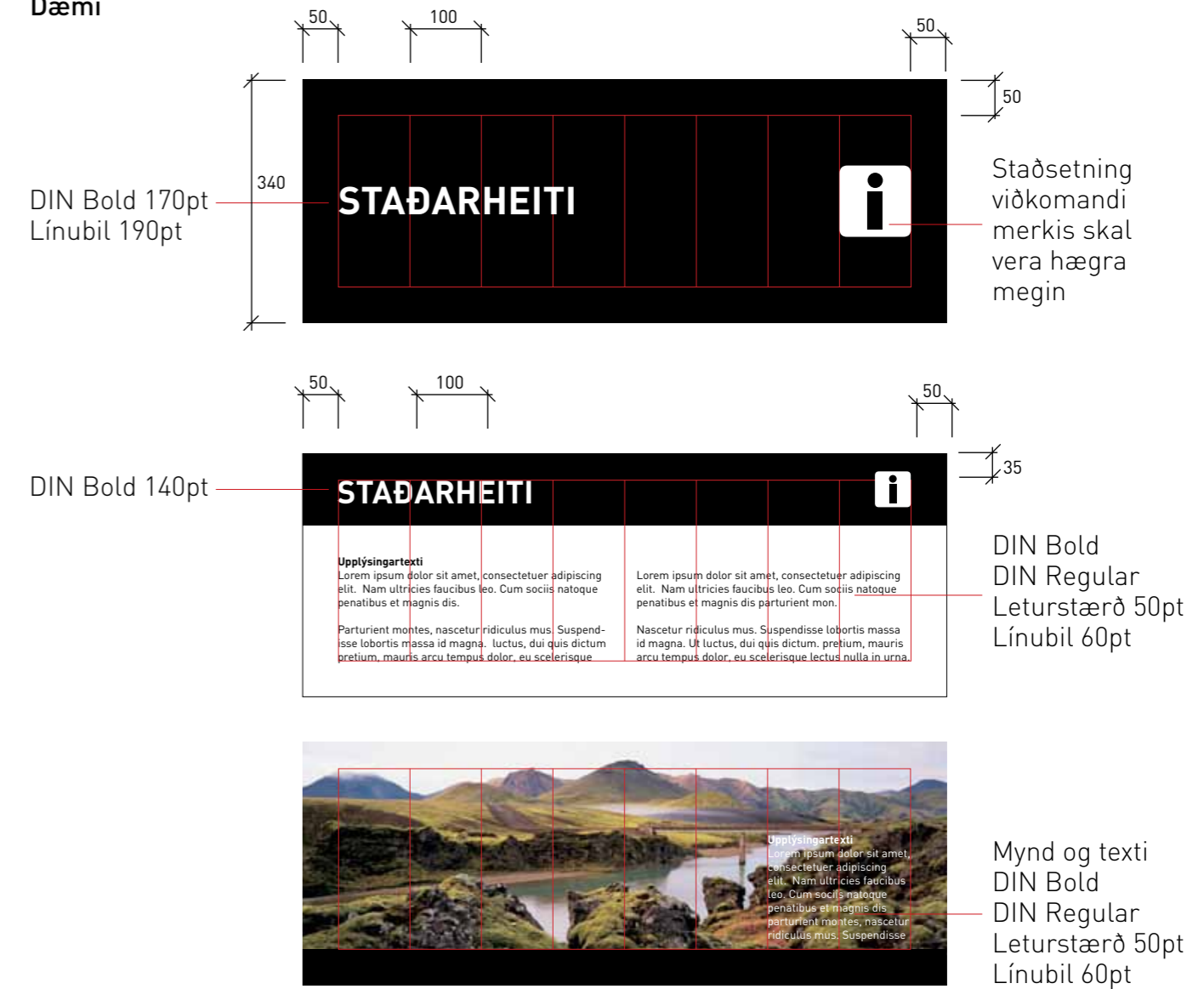

SKILTI 3B

Skilti 3B er með tveimur skiltabríkum og má nota sem **vegvísi** eða **leiðbeinandi skilti** (boð og bönn). Hér til hliðar má sjá mismunandi útfærslur á skiltafletinum til að mæta mismunandi þörfum hverju sinni. Einkennislitur er notaður yfir allan flöt skiltis.

Álstoðir eru 100x100mm
Límtréstoðir eru 100x100mm

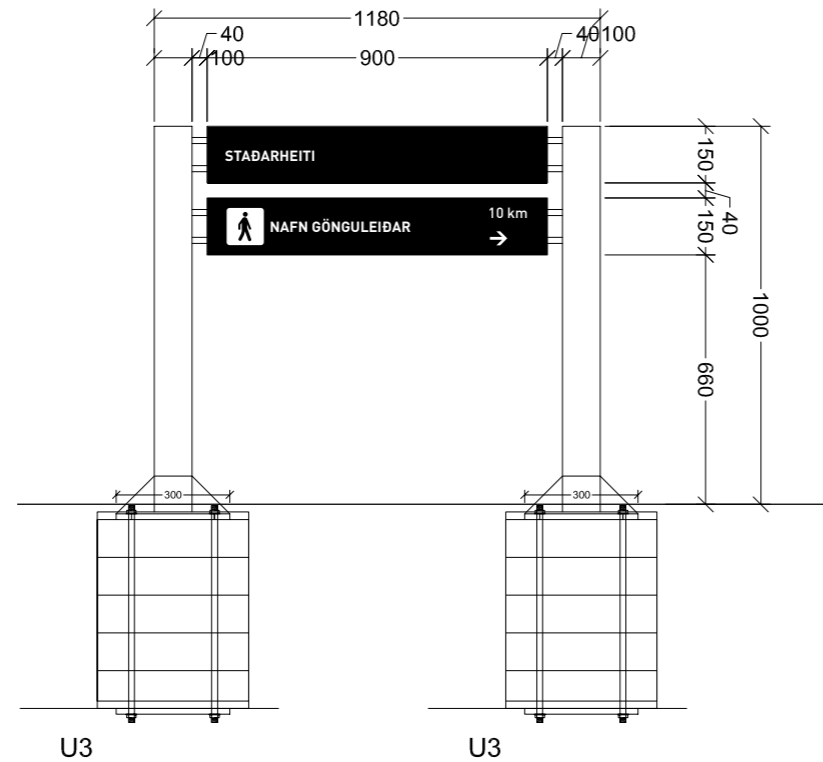

Málsetning 1:20

Dæmi

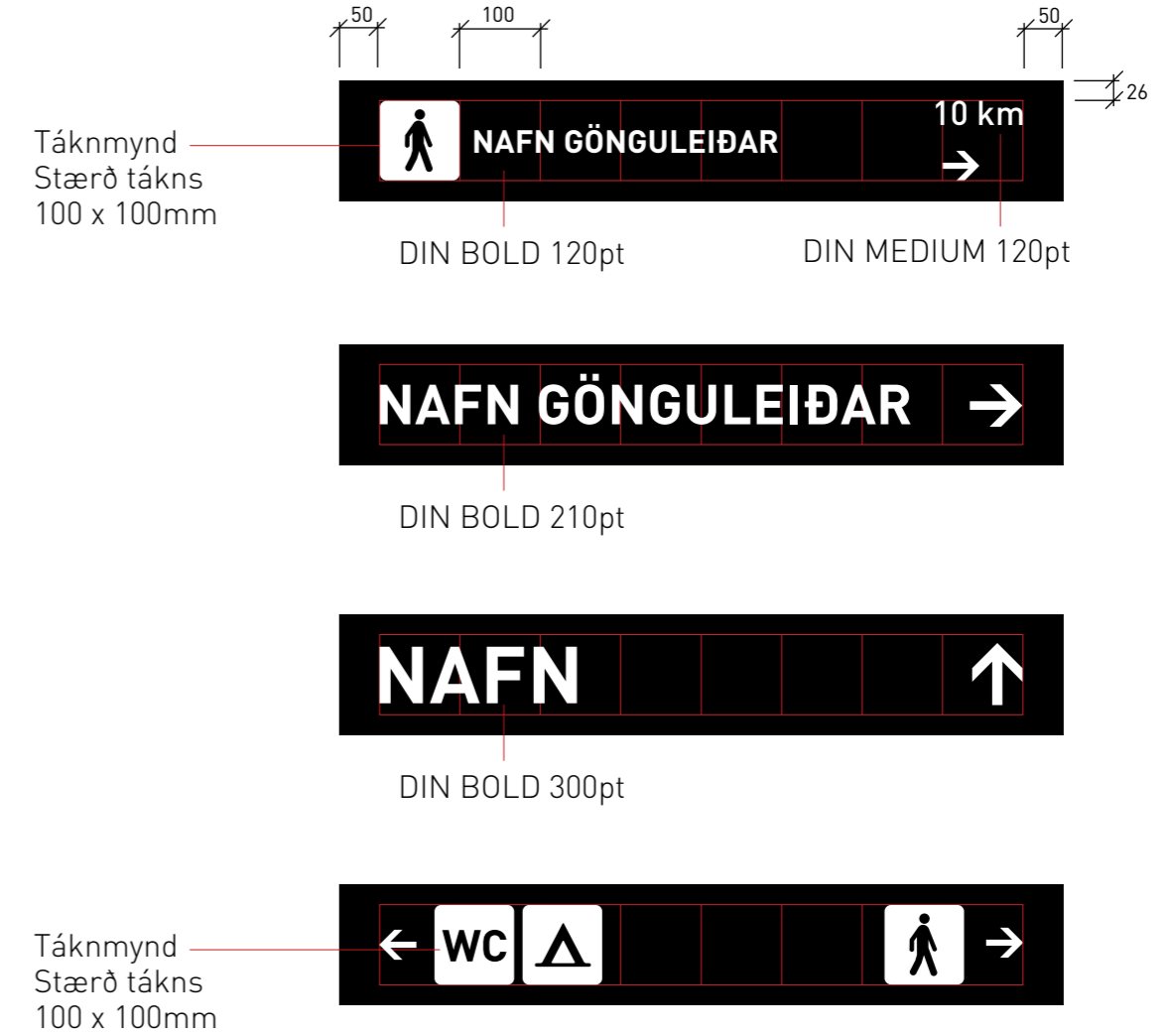

SKILTI 3C

Skilti 3C er með einni skiltabúrik og má nota sem **vegvísi** eða **leiðbeinandi skilti** (boð og bönn). Hér til hliðar má sjá mismunandi útfærslur á skiltafletinum til að mæta mismunandi þörfum hverju sinni. Einkennislitur er notaður yfir allan flöt skiltis.

Álstoðir eru 100x100mm
Límtréstoðir eru 100x100mm

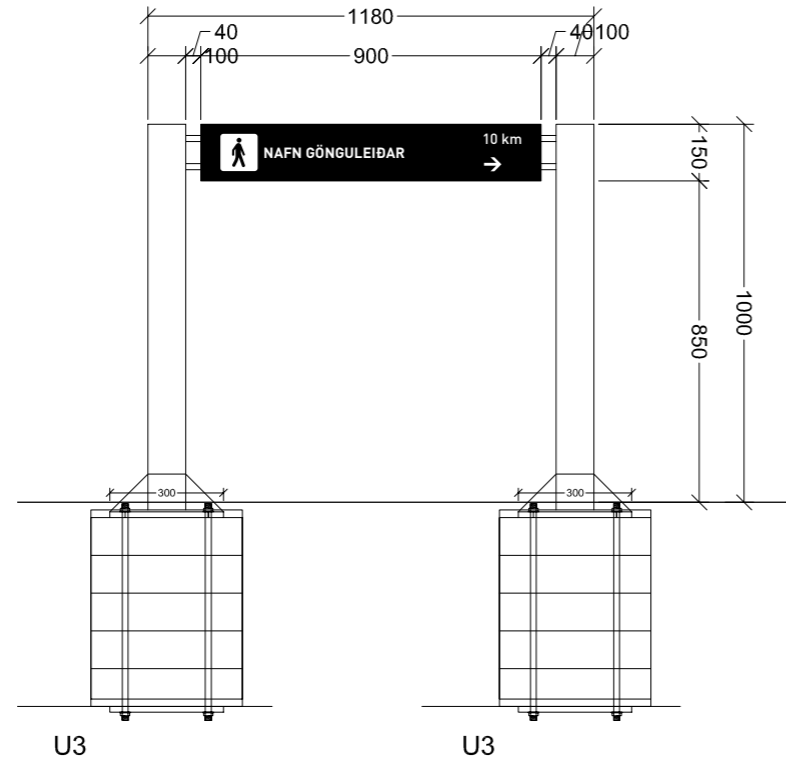

Málsetning 1:20

Dæmi

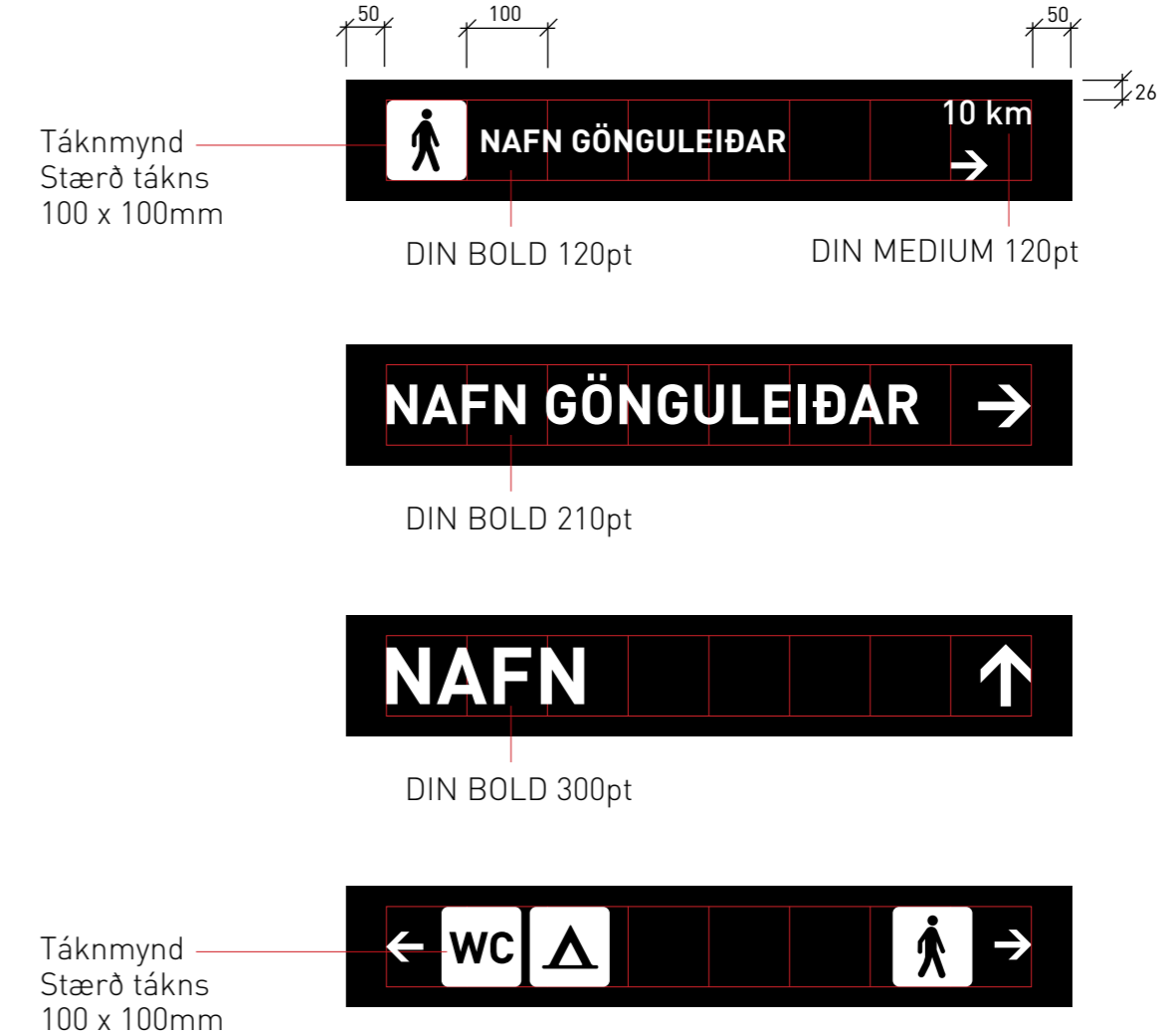

SKILTI 3D

Skilti 3D er sambærilegt og 3C en skiltaflötur er úr lerkí borðum með áfestum málmplötum. Þessi lausn er hugsuð fyrir svæði þar sem kjarr- og skóglendi er ráðandi í náttúru- fari og nýtast skiltin sem **vegvisir** eða **leiðbeinandi skilti**. Skiltaplata með staðarheiti skal vera í einkennislit svæðis.

Álstoðir eru 100x100mm
Límtréstoðir eru 100x100mm

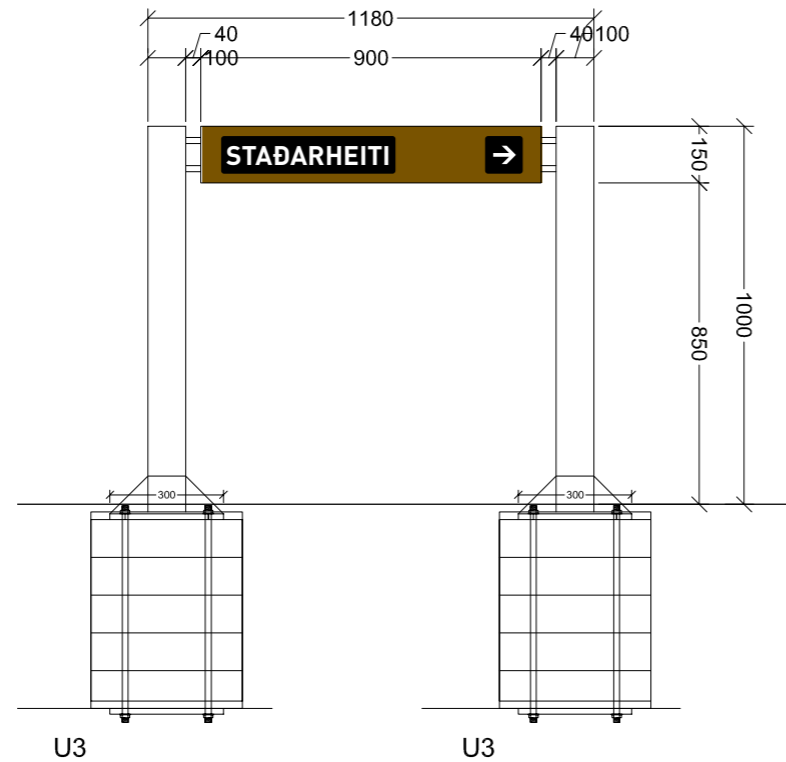

Málsetning 1:20

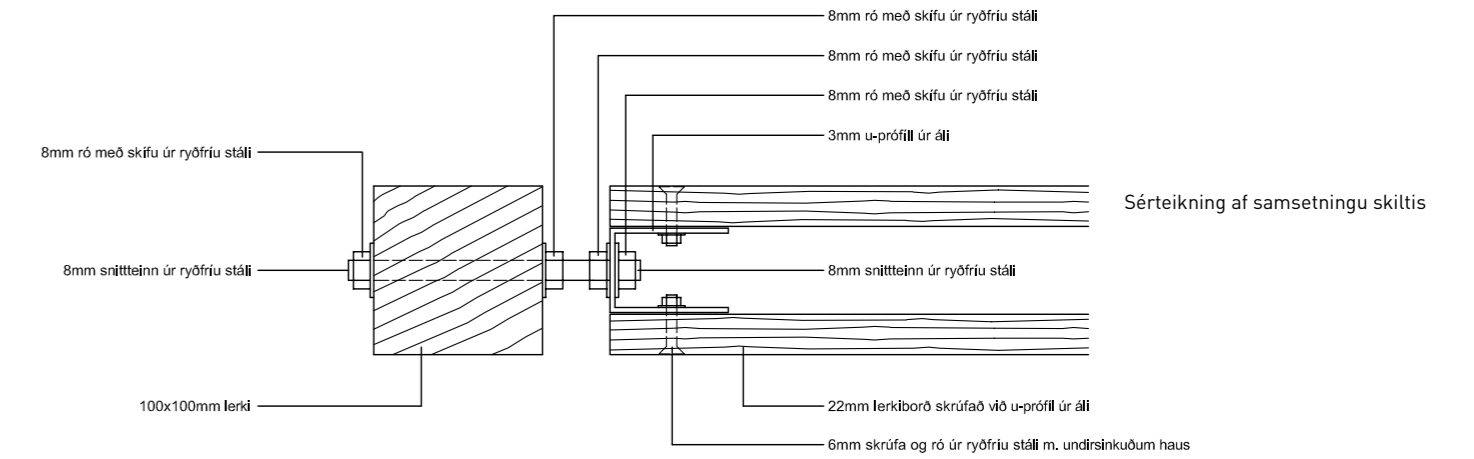

Dæmi

Flötur plötu:
Hæð 100mm
Breidd fer eftir lengd staðarheitis

Límstafir límdir á álplötu

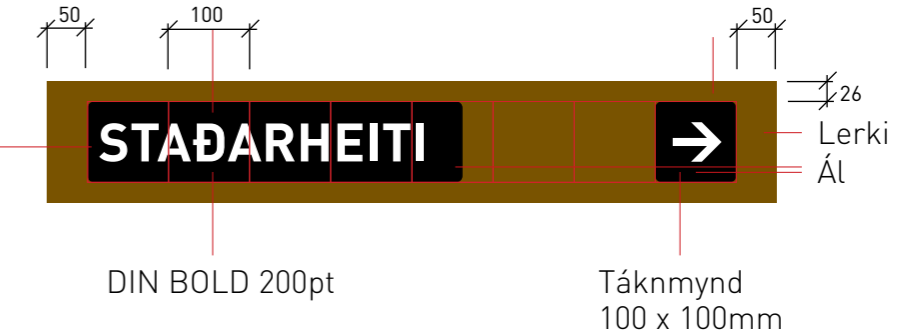

Táknmynd
Stærð tákns
100 x 100mm

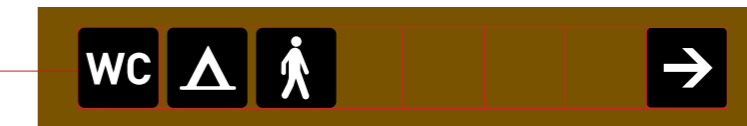

SKILTI 4A – 4B

Skilti 4A og 4B eru stikur sem notaðar eru sem **leiðbeinandi skilti** eða **vegvisar** og er upplýsingum alfarið miðlað með notkun táknmynda. Þykkt beggja stika er 100mm en stika 4B er 200 mm á breidd og notast þar sem koma þarf fyrir stórum táknmyndum, s.s. við akstursvegi.

Álstoðir eru 100x100mm
Límtréstoðir í 4A eru 100x100mm
Límtréstoðir í 4B eru 50x200mm

Málsetning 1:20

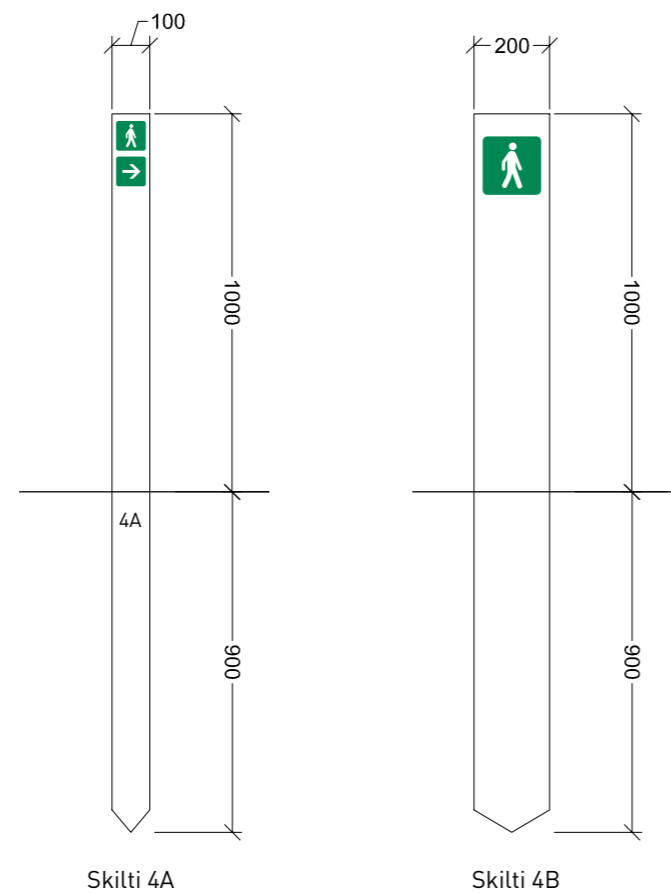

Skilti 4A

Skilti 4B

STÆRÐIR TÁKNMYNDA

SKILTI 200 X 200mm:
Stærð tákns
180 x 180mm

SKILTI 100 X 100mm:
Stærð tákns
80 x 80mm

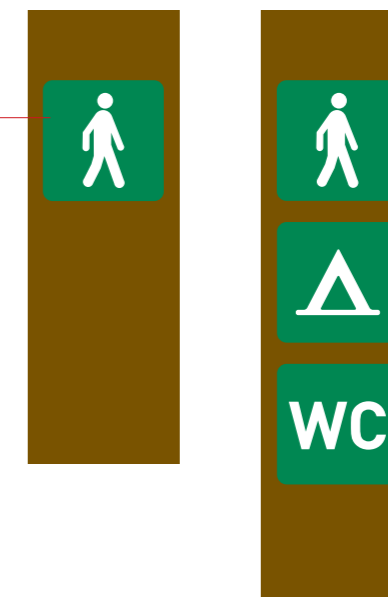

SKILTASTAUR 5A

Skilti 5A og 5B eru stikur sem notaðar eru sem leiðbeinandi skilti eða veggvísar. Á stiku 5a er upplýsingum alfarið miðlað með notkun táknmynda en á stiku 5b er skiltafleti bætt við svo merkja megi staðarheiti.

Álstoðir eru 100x100mm
Límtréstoðir eru 100x100mm

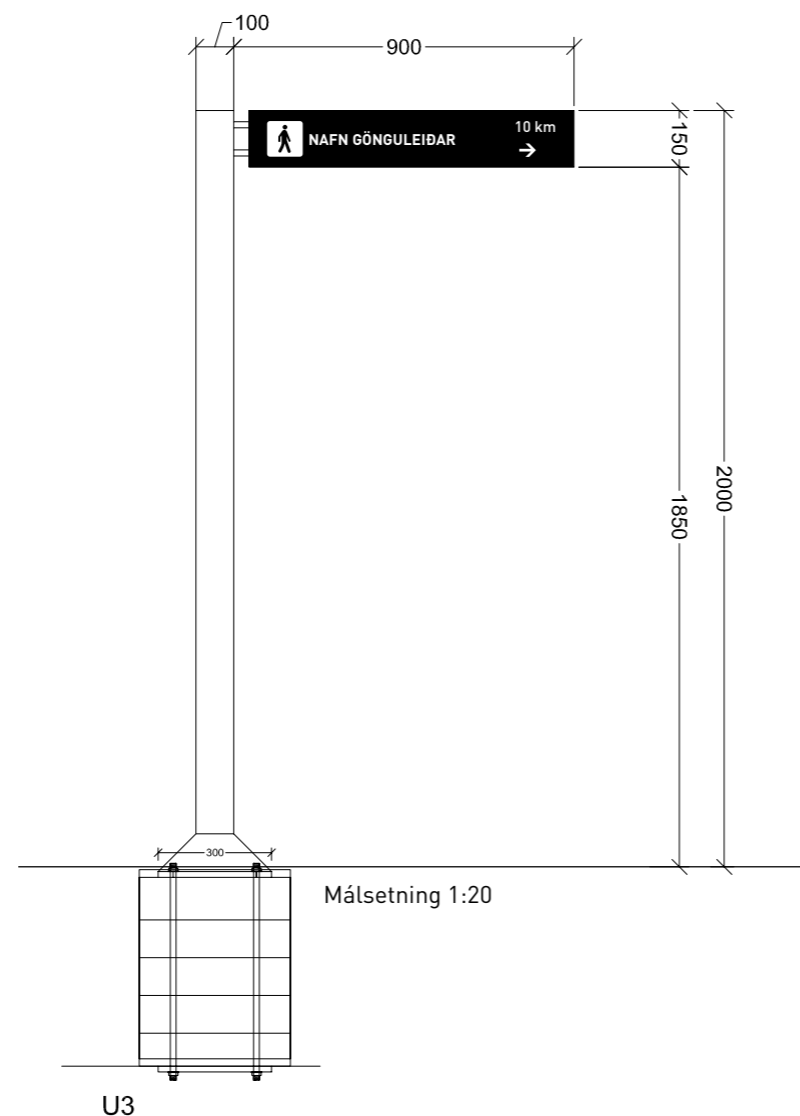
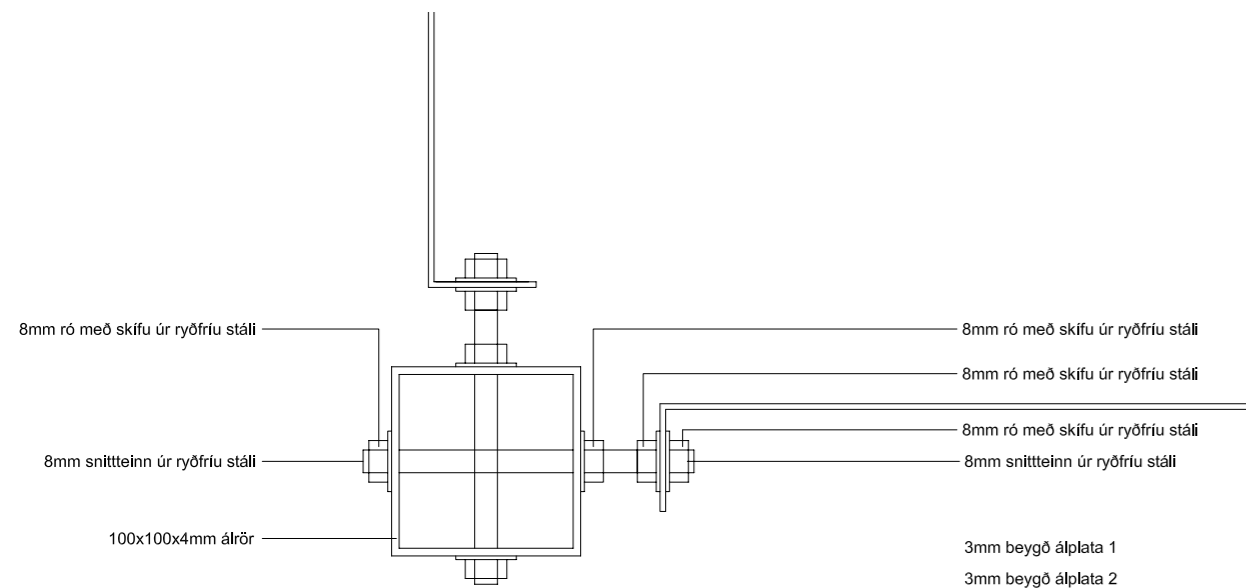

Dæmi

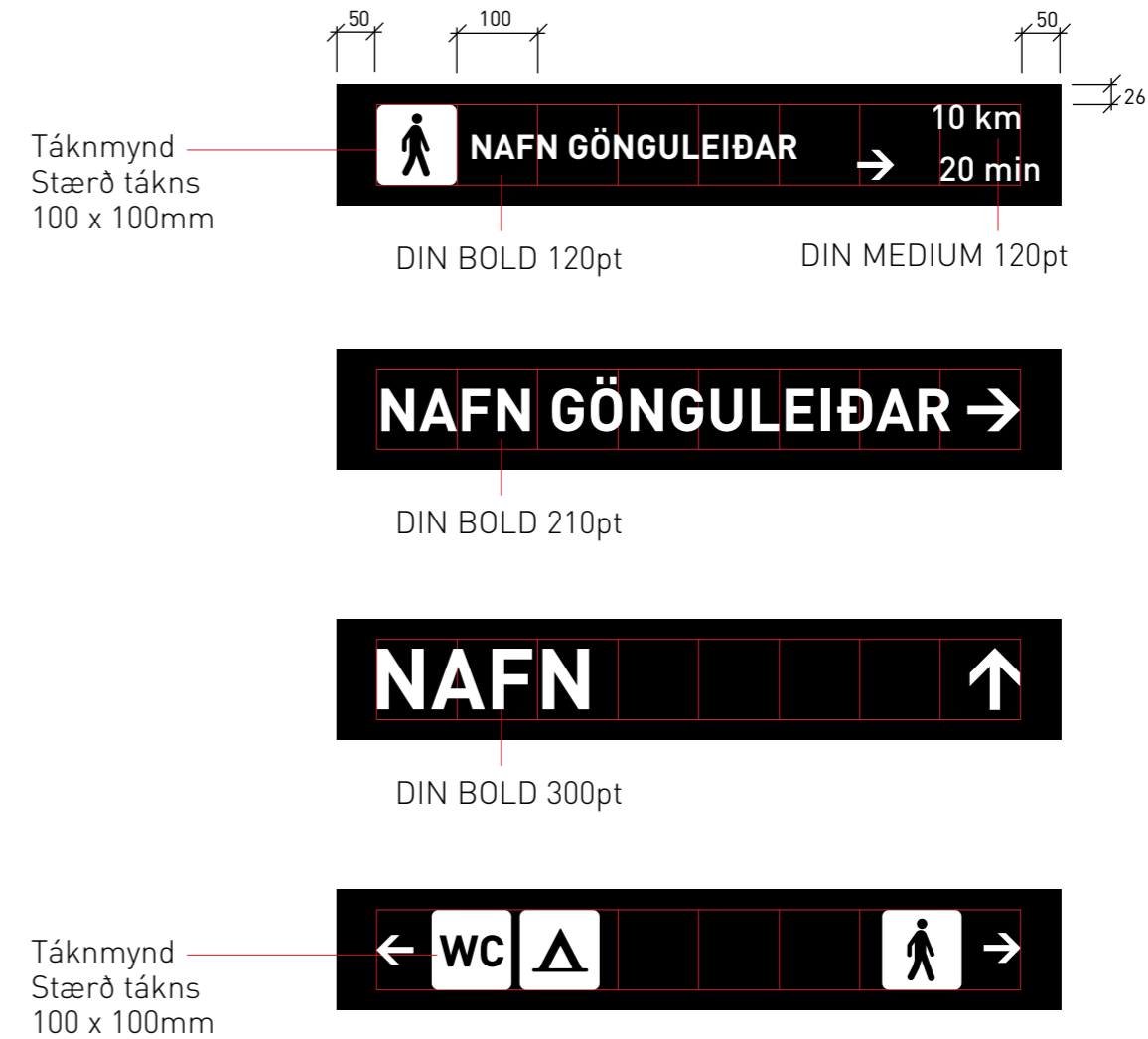

SKILTI 6A

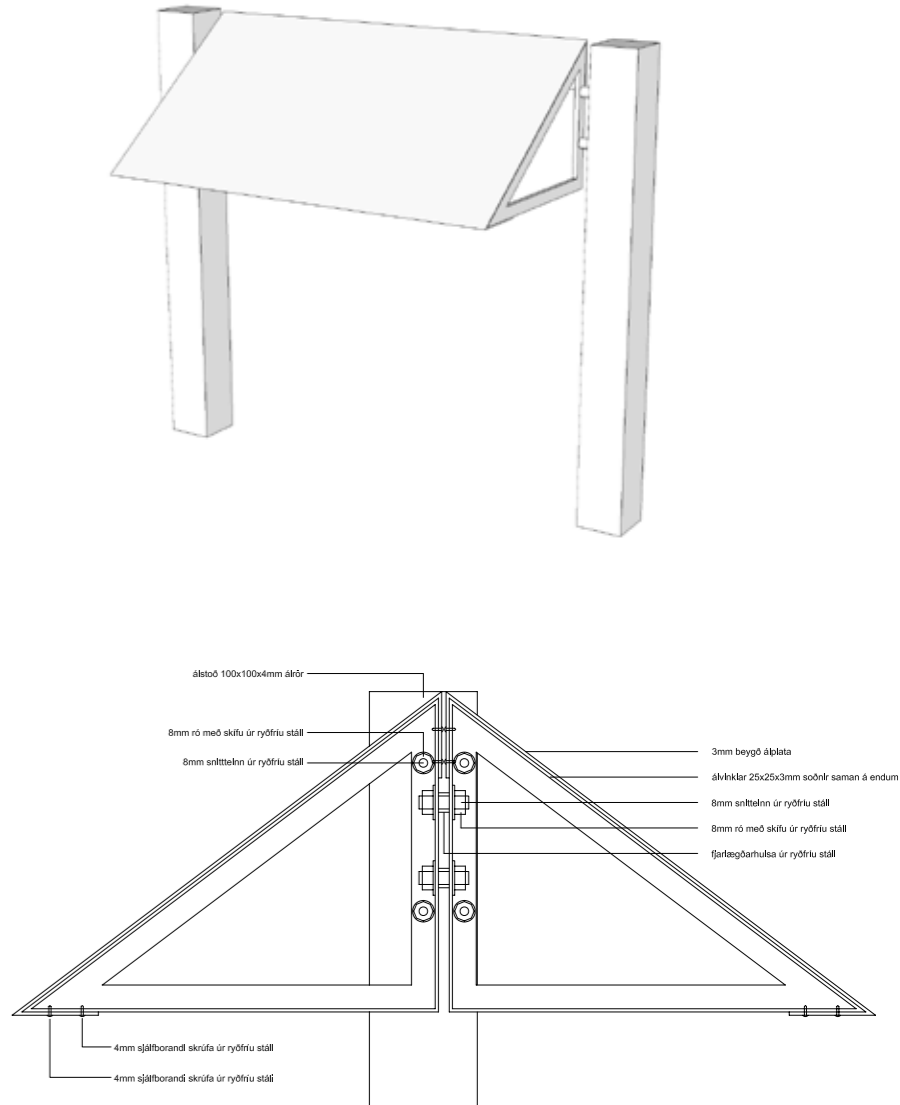
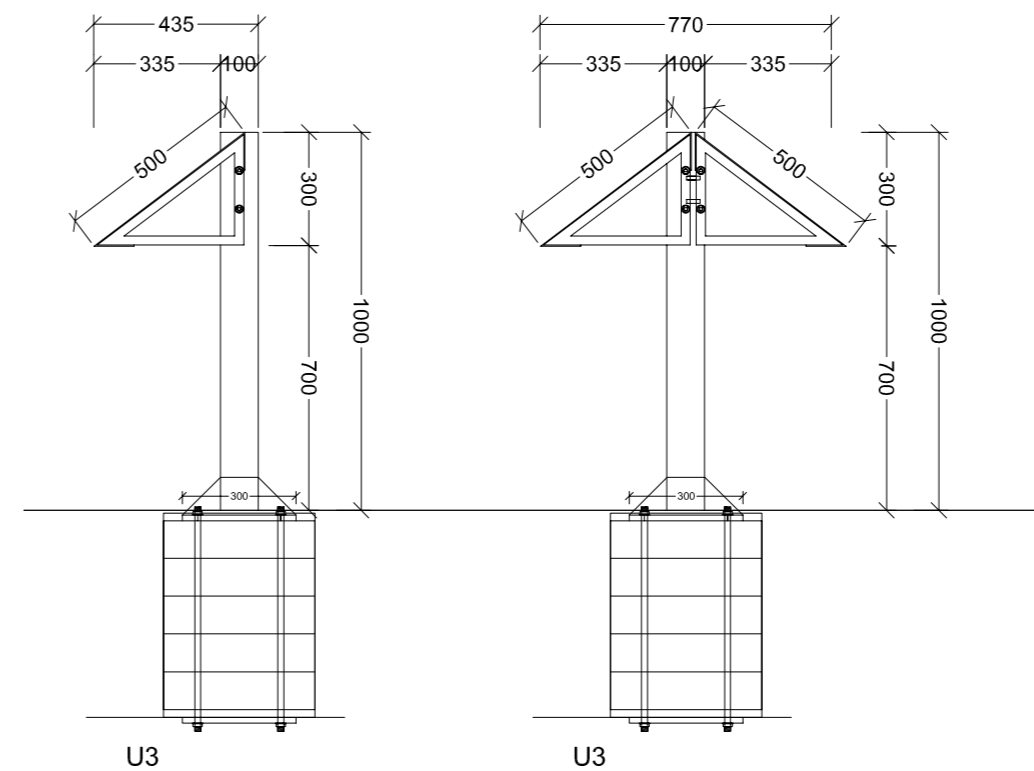
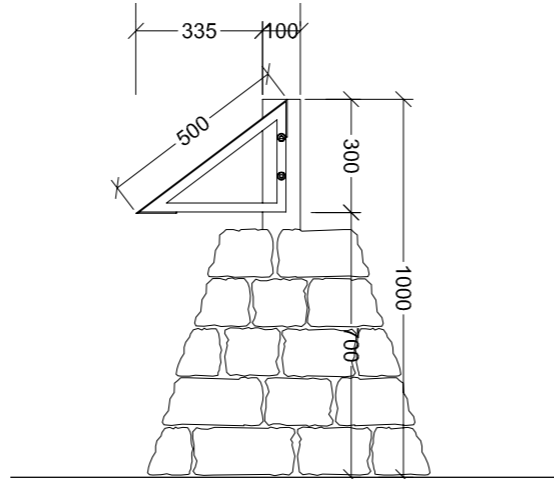
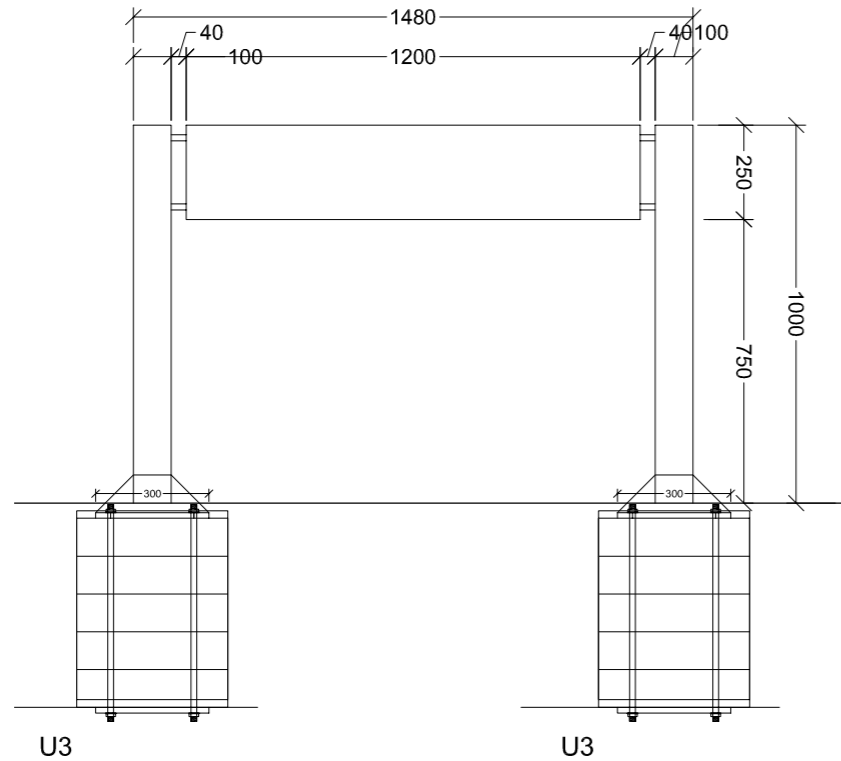
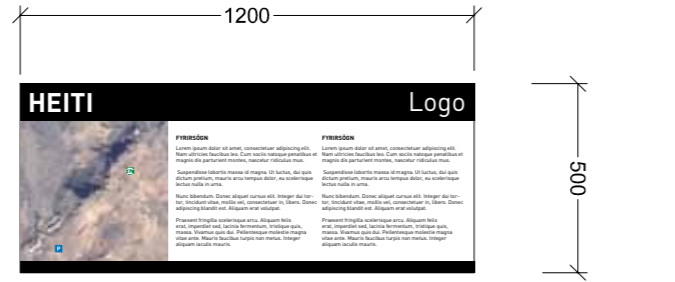

Skilti 6A er **hallandi skilti** sem notast sem upplýsingaskilti eða fræðsluskilti. Þessi skiltategund hentar einkum vel þar sem efni skiltis er í beinum tengslum við útsýni/náttúrusýn á tilteknum stað. Þannig getur gesturinn lesið og fræðst um leið og hann virðir fyrir sér náttúru staðarins. Skiltið er byggt upp líkt og önnur skilti kerfisins en mögulegt er að móta land/hleðslur við um skiltið eins og sjá má á skýringarmynd og þannig laga það enn frekar að landslagi staðar. Ef sú lausn er notuð skal ætíð notast við álstoðir vegna raka í jarðvegi. Einkennislitur er notaður í renningum í jöðrum skiltis líkt og á skilti 1B.

Málsetning 1:20

Hallandi skilti festast við stoðir á sama hátt og öll önnur skilti úr kerfinu, þ.e. með snitteinum og róm sömu stærðar og á öllum öðrum skiltum.

Snitteinar fara í gegn um lóðréttu hluta álþríhyrninga, samsettum úr vinkil-prófilum úr áli skv. teikningu, við enda skiltisins. Ath. að skilti / álplata er aðeins beygð við lárétta efri og neðri brún (langhliðar), ekki til endanna. Skilti / álplata skrufast við Þríhyrninga með sjálfborandi skrufum, eða boddý skrufum, úr ryðfriú stáli.

4. KAFLI

TÁKNMYNDIR

Táknmyndir eru notaðar til að miðla með einfaldri mynd skilaboðum eða leiðbeiningum til ferðamannsins. Táknmyndir þær sem fjallað er um í handbók þessari skiptast í fjóra meginflokka.

Þjónustutákn sýna þá staðbundnu þjónustu eða aðstöðu sem í boði er á hverjum stað eða svæði.

T.d. salerni, verslun, tjaldstæði, bílastæðu, nettengingu, bað- og þvottaaðstöðu o.s.frv.

Leiðbeiningartákn lýsa leiðum sem í boði eru fyrir göngu, akstur ýmissa farartækja, umferð hesta og hunda svo eitthvað sé nefnt.

Tákn fyrir bönn og aðvaranir gefa til kynna takmarkanir á aðgengi, umferð og notkun einstakra svæða.

Tákn fyrir erfiðleikastuðul gönguleiða. Fjallað er um táknmyndir fyrir erfiðleikastuðul gönguleiða og notkun þeirra í kafla 5.

Hægt er að nálgast táknmyndirnar á tölvutæki formi á vefsvæðum handbókar á heimasíðum aðildarstofnana.



ÞJÓNUSTUTÁKN



p01
Upplýsingar



p02
Upplýsingar innanhúss



p03
Athyglisverður staður



p04
Athyglisverð sýning innanhúss



p05
Almenningssími



p06
Vatssalerni



p07
Þurrsalerni



p08
Snyrting karla



p09
Snyrting kvenna



p10
Kvenna og karlasnyrting



p11
Skiptiaðstaða



p12
Snyrting fatlaðra



p13
Sæluhús



p14
Veitingasala



p15
Kaffihús



p16
Heimilisveitingar



p17
Sturtur



p18
Þvottavél



p19
Þurrkari



p20
Þvottasúra



p21
Sorpilát



p22
Endurvinnanlegt sorp



p23
Endurvinnanlegt sorp eftir 1 km.



p24
Sorpilát



p25
Internet



p26
Slysaþjálf



p27
Neyðarskýli



p28
Gisting



p29
Tjaldsvæði



p30
Hjólhýsi, tjaldvagnar og fellihýsi



p31
Húsbílastæði



p32
Verslun



p33
Losunarstaður fyrir skolptanka



p34
Siglingar leyfðar



p35
Útsýni



p36
Áningarstaður



p37
Veði leyfileg



p38
Drykkjarhæft vatn



p39
Sund



p40
Áningastaður hesta



p41
Bílastæði



p42
Stæði fyrir fatlaða



p43
Bílastæði fyrir rútur

LEIÐBEININGARTÁKN



L01
Gönguleið



L02
Gangið á merktum leiðum



L03
Ör



L04
Ör með staðarheiti



L05
Ör með staðarheiti



L06
Akvegur



L07
Hjólástígur



L08
Vélhjólástígur



L09
Fjórhjólástígur



L09
Rútuumferð



L10
Vélsléðaleið



L11
Vað



L12
Göngubrú



L13
Reiðleið



L14
Reiðstígur



L15
Hundar leyfðir



L16
Gönguleið fyrir hreyfihamlaða



L17
Gönguleið fyrir hreyfihamlaða



L18
Gönguleið fyrir hreyfihamlaða



L19
Auðveld gönguleið



L20
Krefjandi gönguleið



L21
Erfið gönguleið

BÖNN OG AÐVARANIR



B01
Bönnuð gönguleið



B02
Reykingar bannaðar



B03
Tjöldun óleyfileg



B04
Hjónhýsi, tjaldvagnar og fellihýsi ekki leyfð



B05
Húsbílar ekki leyfðir



B06
Bírfreiðaaakstur bannaður



B07
Hjólreiðar bannaðar



B08
Vélhjólakstur bannaður



B09
Fjórhjólakstur bannaður



B10
Rútuumferð bönnuð



B11
Vélsléðaaakstur bannaður



B12
Siglingar bannaðar



B13
Vaðið ekki hér



B14
Sund ekki leyft



B15
Hestaumferð ekki leyfð



B16
Hundar ekki leyfðir



B17
Bannað að kveikja eld



B18
Veðið ekki leyfð



B19
Vatn ekki drykkjarhæft

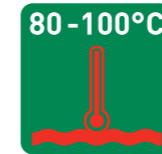

B20
Hætta á bruna



B21
Hætta á grjóthruni



B22
Hætta á hrapi



B23
Varasamt vatnsfall



B24
Hættulegir straumar



B25
Hætta á sterkum vindum



B26
Bannað að kasta pening



B27
Bannað að hlaða vörðu



B28
Lokað vegna fuglaverndar

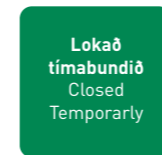

B29
Lokað tímabundið

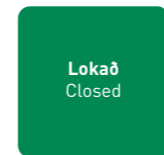

B30
Lokað, Closed...

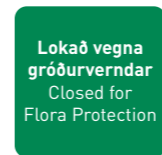

B31
Lokað vegna gróðurverndar

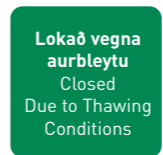

B32
Lokað vegna aurbleytu



B33
Engin gisting



B34
Engin vélknúin umferð



B35
Bírfreiðastæði bönnuð

NOTKUN TÁKNMYNDA

Táknmynd í stærð 25 x 25mm notast á skiltum þar sem lesandi stendur nálægt myndfleti t.d. upplýsingarskilti.



Táknmynd í stærð 50 x 50mm notast á skiltum þar sem lesandi stendur í allt að 5m fjærlægt frá myndfleti t.d. upplýsingarskilti.

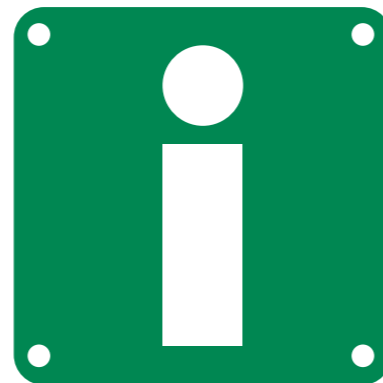

Heiti skrufa: Tréskrúfur TORX 10 (A4)

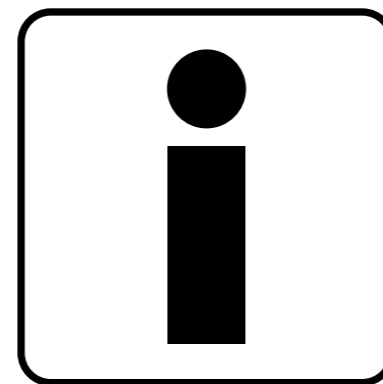

Táknmynd í stærð 80 x 80mm notast á skiltum þar sem lesandi stendur í meira en 5m frá myndfleti t.d. vegprestar og stikur.

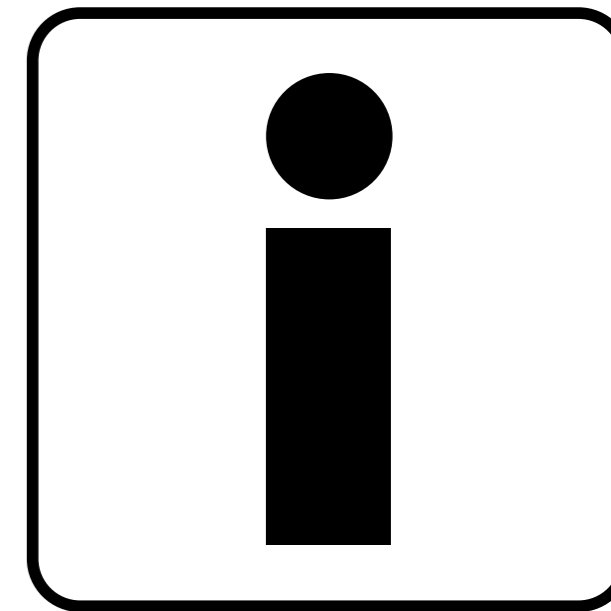

Heiti skrufa: Tréskrúfur TORX 10 (A4)

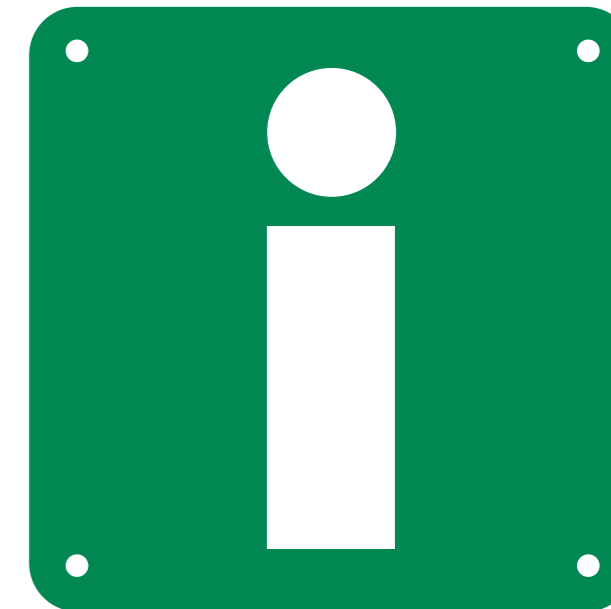

NOTKUN TÁKNMYNDA

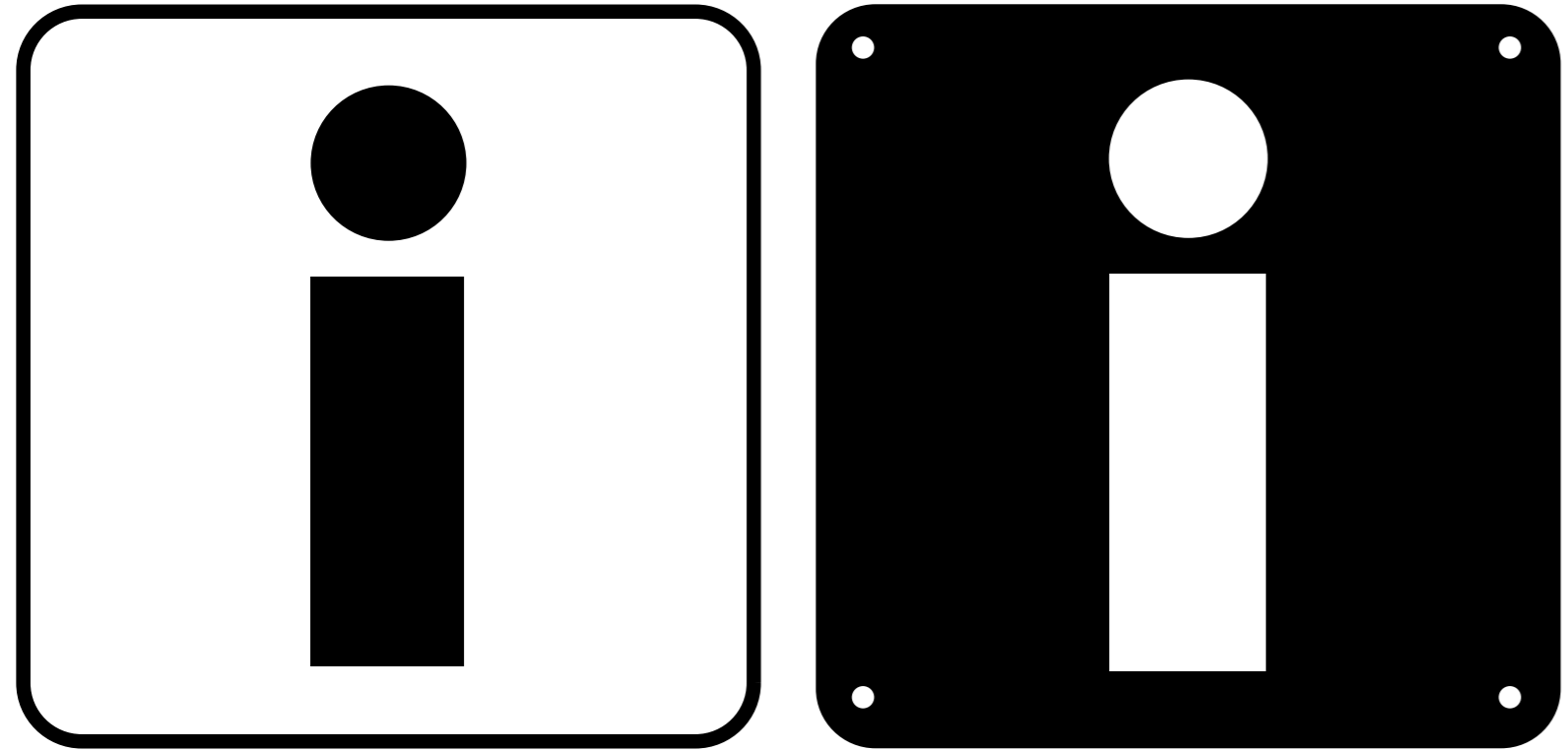

Táknmynd í stærð 100 x 100mm notast á skiltum þar sem lesandi stendur í meira en 5m frá myndfleti t.d. upplýsingaskilti.

Heiti skrúfa: Tréskrúfur TORX 10 (A4)



Táknmynd í stærð 180 x 180mm notast á skilti 4B.

Heiti skrufa: Tréskrúfur TORX 10 (A4)

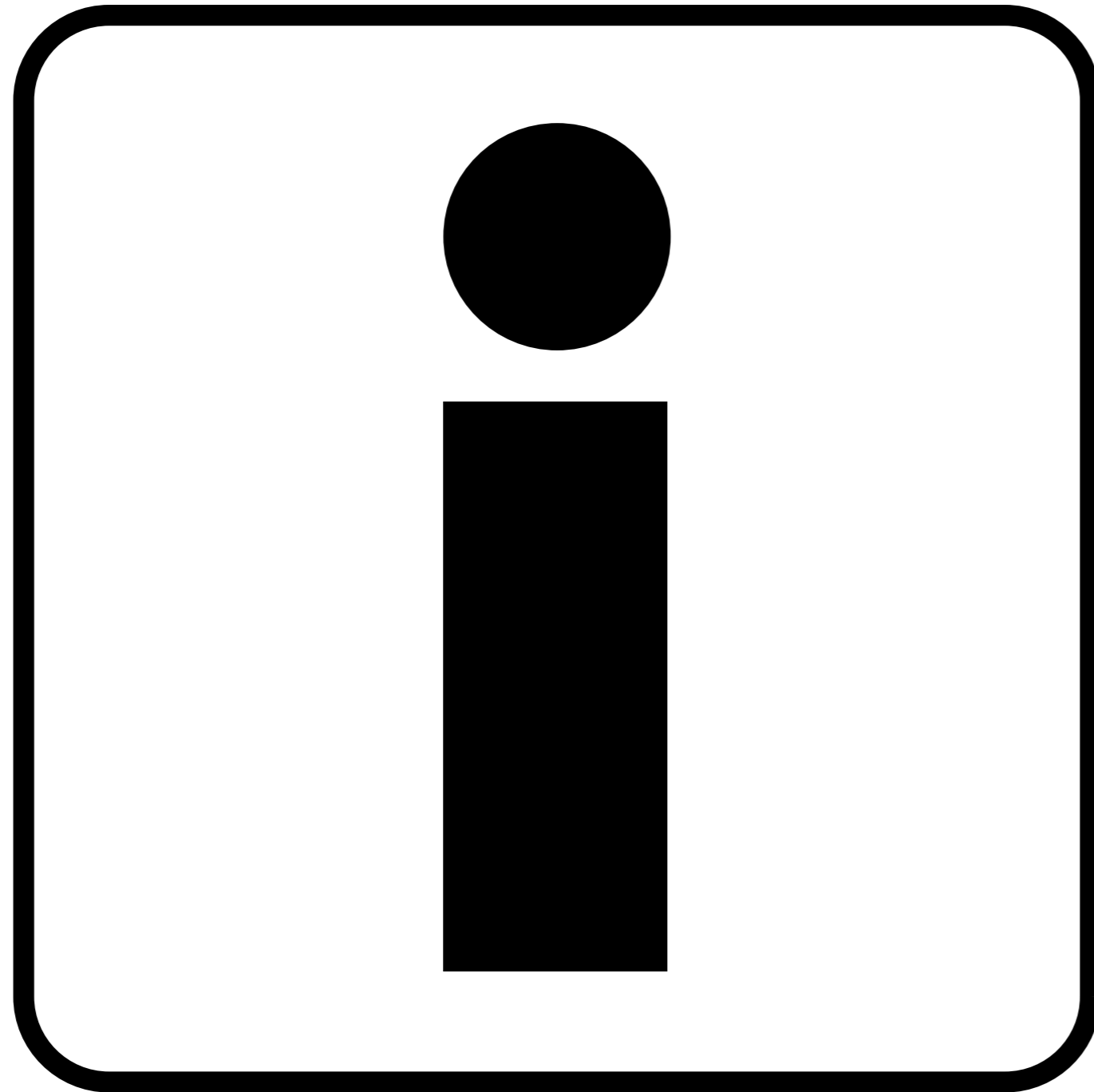

VIÐVÖRUNARMERKI

A01.11	A01.12	A01.21	A01.22	A05.11	A06.11	A07.11	A07.21	A07.22	A07.31	A07.32	A10.11	A11.11	A11.21	A11.22	A11.27	A11.31	A11.41	A11.36	A14.11
A14.21	A14.22	A17.11	A18.xx	A19.xx	A20.11	A20.21	A21.11	A21.12	A22.11	A23.11	A24.11	A25.11	A26.11	A27.11	A28.11	A29.11	A32.11	A33.11	A99.11

BANNMERKI

B01.11	B01.21	B03.11	B03.21	B03.31	B03.32	B03.35	B03.36	B03.41	B03.51	B03.61	B03.71	B05.11	B05.21	B05.31	B13.xx	B14.xx	B15.xx	B16.xx	B17.xx
B18.xx	B19.11	B19.21	B21.11	B22.11	B22.21	B24.11	B25.11	B26.xx	B27.xx	B28.xx	B29.xx	B30.11	B30.12	B30.21	B33.11	B33.21	B33.31	B33.41	

BOÐMERKI

C01.11	C01.12	C01.13	C01.21	C01.22	C01.31	C01.32	C01.41	C09.11	C09.12	C09.21	C12.11	C13.11	C14.11	C15.11	C15.21	C15.22	C16.11

UPPLÝSINGAMERKI

D01.11	D01.12	D01.21	D01.22	D01.31	D01.32	D01.61	D02.11	D03.11	D03.21	D05.11	D06.11	D06.51	D06.52	D07.11	D08.11	D09.11	D09.21	D09.22
D11.11	D12.11	D12.21	D14.11	D14.21	D16.11	D16.12	D16.21	D16.22	D18.11	D18.21	D20.11	D24.11						

ÞJÓNUSTUMERKI

E01.11	E01.12	E01.21	E01.31	E01.41	E01.51	E01.61	E02.11	E02.12	E02.21	E02.31	E02.35	E02.32	E02.41	E02.45	E02.61	E02.62	E02.63	E02.64	E02.65
E02.71	E02.72	E02.81	E03.11	E03.21	E03.31	E03.41	E04.11	E04.21	E04.31	E05.11	E05.12	E05.31	E05.41	E05.51	E05.61	E05.62	E05.65	E06.11	E06.21
E06.31	E06.41	E06.51	E07.11	E07.12	E07.13	E07.21	E07.31	E07.32	E07.35	E07.41	E07.42	E07.43	E07.47	E07.51	E07.61	E07.62	E07.63	E07.64	E07.71
E07.72	E08.11	E08.12	E08.21	E08.22	E08.31	E08.41	E08.42	E08.43	E08.44	E08.45	E08.46	E08.51	E08.52	E08.53	E08.57	E08.61	E08.65	E09.11	E09.12
E09.2x	E09.31																		

5. KAFLI

MERKING GÖNGULEIÐA EFTIR ERFIÐLEIKASTIGI

Á liðnum misserum hefur verið unnið að mótun kerfis táknmynda sem gefa til kynna mismunandi erfiðleikastig gönguleiða á Íslandi, og liggur niðurstaða þeirra vinnu nú fyrir. Stefnt er að því að allar gönguleiðir verði með tímanum merktar eftir kerfinu og þannig verði stuðlað að bættri upplýsingagjöf og auknu öryggi ferðamönnum til handa.

Kerfið er byggt á grunni evrópska skíðakerfisins og finnska gönguleiðakerfisins, og er að grunni til litakerfi ásamt grunnformi, táknmynd, og gildir fyrir sumaraðstæður. Rötun er ekki metin sem erfiðleiki en gera skal mun á merktum gönguleiðum og ómerktum með heilli línu og punktalínu. Táknin taka ekki til lengdar gönguleiðar, hvorki í tímum né kílómetrum, það eru viðbótar upplýsingar sem settar eru upp þar sem við á.

Tákn fyrir erfiðleikastuðul gönguleiða eru eftirfarandi:



Blátt – auðvelt Textalykill fyrir ferðamenn

Góðir og sléttir stígar að jafnaði án teljandi hindrana eða erfiðleika.

Nánari skilgreining fyrir flokkun

„Góðir og að jafnaði sléttir stígar, án teljandi hindrana eða erfiðleika“ eru stígar sem yfirleitt er búið að bera ofaní eða eru sléttar moldar eða þéttar sandgötur. Lækir og ár eru brúaðar. Ef um verulega hærrí uppstig en venjulega tröppuhæð er að ræða þarf að vera handrið. Þessar leiðir henta t.a.m. ófótvisu eldra fólki. Það er í lagi að steinar standi upp úr eða hluti stígs-ins sé ósléttur, ef það er undantekning. Ef um er að ræða frekari hindranir flokkast hann upp. Hentar fyrir lofthrædda.

Viðmiðunardæmi:

Tjaldsvæði-Svartifoss (Skaftafell), Vesturdalur – Hljóðaklettur (Jökulsárgljúfur), Víti frá bílastæði (Askja).



Rautt – krefjandi Textalykill fyrir ferðamenn

Leiðir og stígar sem geta falið í sér lengri óslétta og erfiða kafla og hindranir svo sem óbrúaða læki og minni ár, lausamöl, há uppstig o.s.frv.

Nánari skilgreining fyrir flokkun

Leiðir og stígar sem geta falið í sér lengri óslétta og erfiða kafla og hindranir, svo sem óbrúaða læki (litlar ár) lausamöl, há uppstig o.s.frv.“ Dæmigert fyrir rauða leið væri að hún lægi um lítt orpið hraun án ofaníburðar og hentar því ekki ófótvisu fólki. Einnig getur undirlag stígsins verið blautt eða gljúpt í miklum sandi eða bleytu. Minniháttar hindranir geta verið lækir eða litlar ár sem ekki verða mannskæðar í venjulegum vexti, há uppstig t.d. í stuttum kletthöftum, stuttar brattar brekkur, eða stutt stökk yfir hindranir. Hindranir á rauðum leiðum eiga það sameiginlegt að oft er auvelt að fjarlægja þær með einföldum aðgerðum (brúm og stigum). Hentar lofthræddum.

Viðmiðunardæmi:

Heiðahringurinn (Skaftafell), Hólmatungur – Vesturdalur (Jökulsárgljúfur), Tjarnargígshringur (Laka). LML-Stórhver-LML (Friðland að Fjallabaki). Laugavegurinn, frá Landmannalaugum í Þórsmörk, liggur á mörkum rauðs og svarts vegna Þröngár sem getur orðið leiðinleg í vatnavöxtum. Að öðru leyti er Laugavegurinn rauð leið og því réttlætlegt að flokka hann í rautt.



Svart – erfitt Textalykill fyrir ferðamenn

Leiðir og stígar sem fela í sér hindarnir og erfiðleika á borð við stærri óbrúaðar ár, brattlendi og kletthöft, sem óvönnum og við slæmar aðstæður getur verið hættulegt.

Nánari skilgreining fyrir flokkun

Leiðir og stígar sem fela í sér hindranir og erfiðleika á borð við óbrúaðar ár, brattlendi og kletthöft, sem óvönnum og við slæmar aðstæður geta verið hættulegar.“ Svart þýðir að á leiðinni geta verið mannskæðar hættur. Algengustu mannskæðar hættur á göngu-leiðum eru Grjóthrun og fallhætta (Brattlendi), drukkun og ofkæling (ár). Krossá í Þórsmörk og Morsá í Skaftafelli myndu óbrúaðar valda flokkun í svart, þar sem vatnsmagn þeirra í vexti veldur drukkunar og ofkælingarhættu. Berg á Íslandi er afar laust í sér og fellur grjót oft af sjálfsdádum en einnig af völdum ferðamanna. Slíkar gönguleiðir í brattlendi henta ekki lofthræddum.

Viðmiðunardæmi:

Kristínartindar (Skaftafell), Hafragilsundirlendi (Jökulsárgljúfur), Herðubreið, Rjúpnafell (Þórsmörk), Fimmvörðuháls (Að norðanverðu). Dæmi um ár sem óbrúaðar valda myndu flokkun í Svart: Krossá í Þórsmörk, Morsá í Skaftafelli og allar stærri.

MERKINGAR GÖNGULEIÐA FYRIR HREYFIHAMLAÐA

Grænar táknmyndir eru notaðar fyrir flokkun á aðgengi fatlaðra. Um er að ræða 3 flokka með viðmiðum í takt við mismunandi stig fötlunar sem unnin hafa verið af Ferðamálastofu og eru skilgreind nánar í ritinu „Ferðapjónusta fyrir alla“ sem gefin var út 2007 og er aðgengileg á vefsíðu Ferðamálastofu. Meginflokkarnir eru:



Flokkur 1 – gönguhömlun

Stígar eru með bundnu slitlagi, timburpallar eða þjöppuðu malarlagi án lausamalar á yfirborði. Rifur á milli fjala og eða hella má ekki vera meiri en 5mm. Stígar eru yfir 75 cm breiðir.

Halli á stíg og eða skábraut fer að jafnaði ekki yfir 1:15 (6,7%), þurfi að brúa meiri hækkun skulu vera hjálparhandriði á þeim stöðum, þó fari halli aldrei yfir 1:12 (8%), bil á milli handriða sé um 90 cm og aldrei meira en 120 cm.

Hvildarsvæði með bekkjum eru með um 100 m. millibili.

Skábrautir eru meðfram eða yfir tröppur. Dæmi (með lítilsháttar úrbótum): Að Skaftafellsjöklum, hringur í botni Ásbyrgis.



Flokkur 2 – aðgengi hjólastóla

Upplýsingar um gerð stíga skulu vera á skilti við upphaf leiðar, þar sem sýndar eru mögulegar leiðir fyrir hreyfihamlaða, hver hallinn er á tilteknum stöðum, hvar hvíldarstaðir eru og hvert efnisval er í stígum.

Stígar þurfa að vera með bundnu slitlagi, timburpallar eða þjöppuðu malarlagi án lausamalar á yfirborði. Rifur á milli fjala og eða hella má ekki vera meiri en 5mm.

Stígar undir 90 cm breiðir eru ekki aðgengilegir hjólastólum. Halli á stíg og eða skábraut fari að jafnaði ekki yfir 1:20 (5%), þurfi að brúa meiri hækkun skulu vera hjálparhandriði á þeim stöðum, þó fari halli aldrei yfir 1:15 (6,7%), bil á milli handriða sé um 90 cm og aldrei meira en 120 cm.

Hliðarhalli á stígum sé að jafnaði ekki meiri en 1:50 (2%).

Hvildarsvæði með bekkjum séu með um 100 m millibili og með a.m.k. 90 cm breiðu svæði fyrir hjólastóla við bekkina.



Flokkur 3 – Aðgengi hjólastóla með aðstoð

Upplýsingar um gerð stíga skulu vera á skilti við upphaf leiðar, þar sem sýndar eru mögulegar leiðir fyrir hreyfihamlaða, hver hallinn er á tilteknum stöðum, hvar eru hvíldarstaðir og hvert efnisval er í stígum.

Stígar þurfa að vera með bundnu slitlagi, timburpallar eða þjöppuðu malarlagi án lausamalar á yfirborði. Rifur á milli fjala og eða hella má ekki vera meiri en 5 mm.

Stígar undir 90 cm breiðir eru ekki aðgengilegir hjólastólum.

Halli á stíg og eða skábraut fari að jafnaði ekki yfir 1:15 (6,7%), þurfi að brúa meiri hækkun t.d. með þrepum þá séu ekki fleiri en eitt þrep í einu og ekki fleiri en 3 stök þrep á hverja 50 m. Hvíldarflötur sé ekki styttra en 120 cm eftir hvert þrep. Hvert þrep sé ekki hærra en 15 cm.

Hvildarsvæði með bekkjum eru með um 100 m millibili og með a.m.k. 90 cm breiðu svæði fyrir hjólastóla við bekkina

Hliðarkantar á skábrautum a.m.k. 4 cm.

FLOKKUN GÖNGULEIÐA OG NOTKUN TÁKNMYNDA

Að flokka gönguleiðir eftir erfiðleikastuðlinum:

Eitt af því sem er hvað erfiðast varðandi alla erfiðleikastuðla er að fella raunverulegt og síbreytilegt land og gönguleiðir undir óhlutbundið kerfi sem hvergi er til hreint og vafalaust nema í hausnum á okkur. Grunnatriði kerfisins er að það er afstætt innbyrðis, eitt stig er erfiðara en það fyrra en auðveldara en það næsta. Það hjálpar okkur, svo og textalykillin sem skilgreinir erfiðleikana nánar. Eftir sem áður verður flokkunin altaf ákveðið MAT (Undantekningin er grænn, en þar eru hlutlæg viðmið ferðamálastofu svo niðurnelgd að mat á sér varla stað). Eftirfarandi atriði skal hafa í huga varðandi matið:

1. Það skal framkvæmt af vanri göngumanneskju, sem persónulega þekkir til viðmiðunardæma sem upp eru gefin fyrir hvern erfiðleikastuðul.
2. Matið skal borið undir, að lágmarki tvo staðkunnuga, sem þekkja viðkomandi gönguleiðir.
3. Gönguleiðir, sem liggja á mörkum ólíkra stuðla, skal að jafnaði flokka undir erfiðari stuðulinn: í vafa velja öruggu leiðina.
4. Miðað er við sumaraðstæður.
5. Við flokkun miðast við erfiðasta hluta leiðarinnar.
6. Flokka má mismunandi áfanga á sömu leið með ólíkum stuðlum, en gæta þess að hún nái á milli viðurkendra áfangastaða.

Að prenta erfiðleikastuðul á kort:

Gönguleiðir verða merktar á kort í viðeigandi litum, merktar gönguleiðir með heilli línu, ómerktar með punktalínu. Þar falla formin, táknmyndirnar, út. Lykill er prentaður á kortið undir skýringum. Stundum falla fleiri en ein gönguleið undir sömu línu, t.a.m er leiðin frá tjaldstæði að Svartafossi í Skaftafelli hluti af mörgum öðrum, sem leysist svo: að áfangastaðnum Svartafossi skal merkja blátt, frá Svartafossi að Sjóinarskeri blátt en frá Sjóinarskeri í Morsárdal rautt. Ávallt skal merkja á sama lit (miðað við erfiðasta part leiðar) á milli viðurkendra og merktra áfangastaða. Áfangastaði þarf að merkja með tákni, svo skýrt sé hvar litur endar og annar byrjar.

Að prenta erfiðleikastuðul í texta í bæklingum og öðru

Einstakar gönguleiðir í bæklingum merktar með lituðu formi og heiti (Auðvelt, Blátt). Lykill prentaður með ef hann er ekki þegar til staðar á korti.

Skilti og vegprestar

Þar sem skilti eru með kortum gilda reglur um kort, annars bæklingareglur. Vegprestar og minni skilti, þar sem ekki er um að ræða nema nafn gönguleiðar eða örnefni áfangastaðar verða eingöngu merkt með formi og lit.

Stikur

Verða ekki merktar, en mikilvægt er að þær séu í öðrum lit heldur en finnst í lyklinum, og er best að það séu grænar/jarðlitar með gulum haus eins og tíðkast hefur á stikum Þjóðgarðana hingað til.

LITANOTKUN

Litaskilgreiningar

Litaskilgreiningar eru teknar óbreyttar uppp úr skýrslu Ferðamálastofu „Merkingar Gönguleiða“. Hér eru gefin upp nöfn litanna ásamt nálgun á númeri þeirra í NCS-staðallitakerfi fyrir málningu. Litir gefnir í Pantone og CMYK litakerfunum.



Bakgrunnslitur
Pantone 348
CMYK 97-2-98-12
RGB 0-135-82



Pantone 375
CMYK 59-0-100-0
RGB 141-198-63



Pantone Process Cyan
CMYK 100-0-0-0
RGB 0-174-239



Pantone 485
CMYK 0-100-100-0
RGB 238-49-36



Pantone Black
CMYK 0-0-0-100
RGB 35-31-32

6. KAFLI

UNDIRSTÖÐUR OG UPPSETNING SKILTA

Eðli kerfis og útfærslur:

Hönnun skiltakerfisins miðar við þrenns konar undirstöðugerð eða grundun.

- A. Forsteyptar undirstöður
- B. Staðsteyptar undirstöður
- C. Grundun beint á klöpp
- D. Staurar reknir í jarðveg án undirstaðna

Forsteyptar undirstöður á malarfyllingu:

Þegar skilti eru grunduð á forsteyptar undirstöður þá er verktilhögun eftirfarandi:

1. Nauðsynlegt að jarðvegsskipta ca. 50 cm undir og út frá undirstöðu. Nota skal frostfría malarfyllingu og skal hún þjöppuð í tveim 25 cm lögum. Gæta skal þess að yfirborð fyllingarinnar er undirstaðan kemur á sé slétt og lárétt.
2. Forsteyptri undirstöðunni er síðan raðað saman á fyllinguna og byrjað á að stilla upp snitteinum á ryðfríar botnplötur.
3. Síðan er steypu einingum raðað uppá snitteinana og allt boltað saman.
4. Fylla skal síðan að undirstöðu með malarfyllingu og skal hún þjöppuð í 25 cm lögum.
5. Efstu boltarnir eru þá losaðir upp og stöðir skiltis festar á undirstöðu.
6. Síðan er skilti fest á stöðir.

Athuga skal að þar sem skilti eru mismunandi að stærð og lögun og því eru forsteyptu undirstöðurnar í þrem mismunandi að stærðum og raðast eftir skiltagerð á undirstöðu. Í töflu 6.3. eru undirstöður og skiltagerðir raðaðar saman.

Á skýringarmynd hér við hliðina þar sem sýndar eru allar þrjár gerðir undirstaðna.

Tafla 6.3.

Skiltagerð	1+1	1	2a	2b	2c	3a	3b	3c	4a	4b	5a	5b	6a
Undirstaða	U1	U2	U2	U2	U2	U2	U3	U3			U3	U3	U3

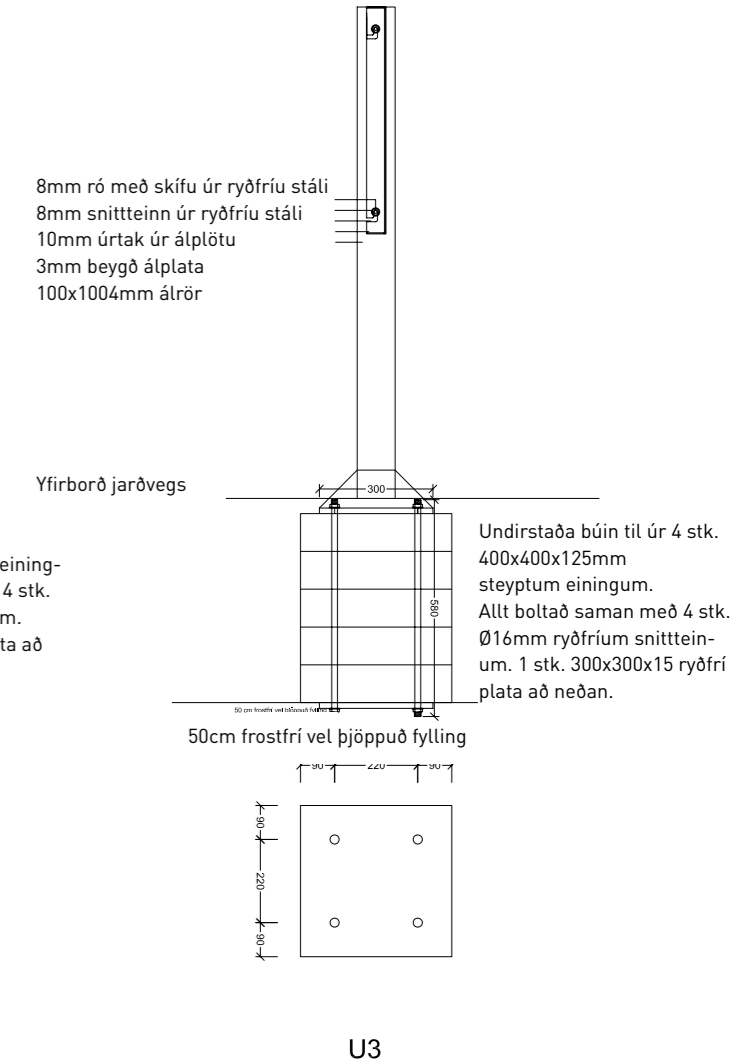
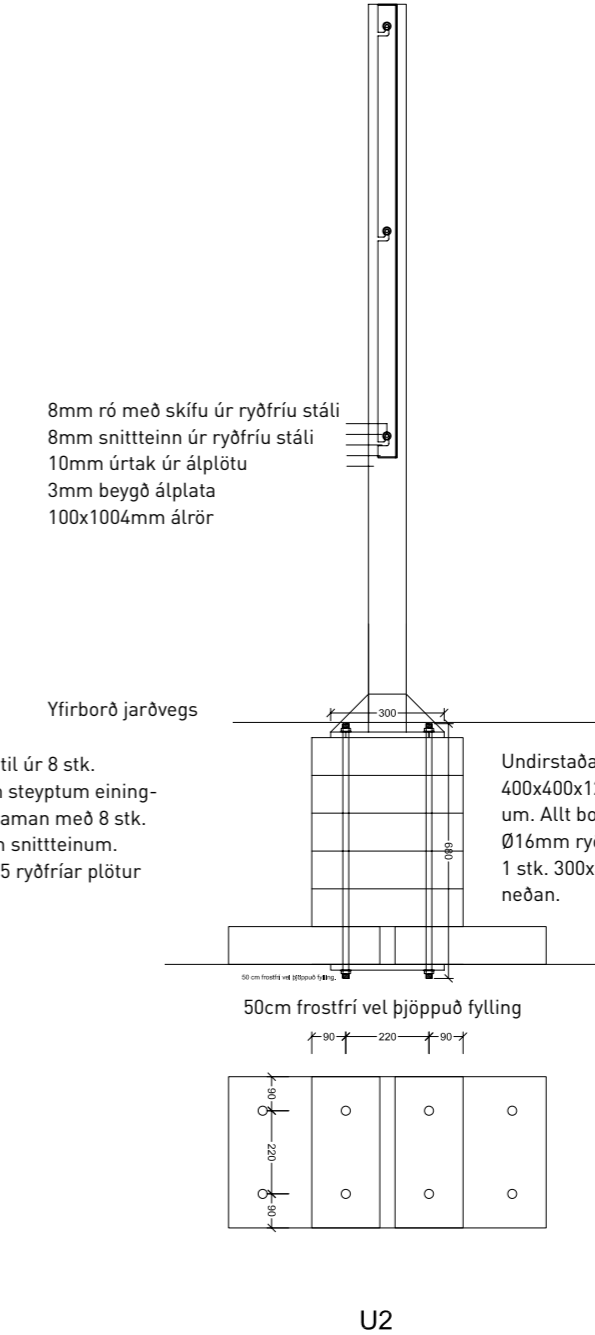
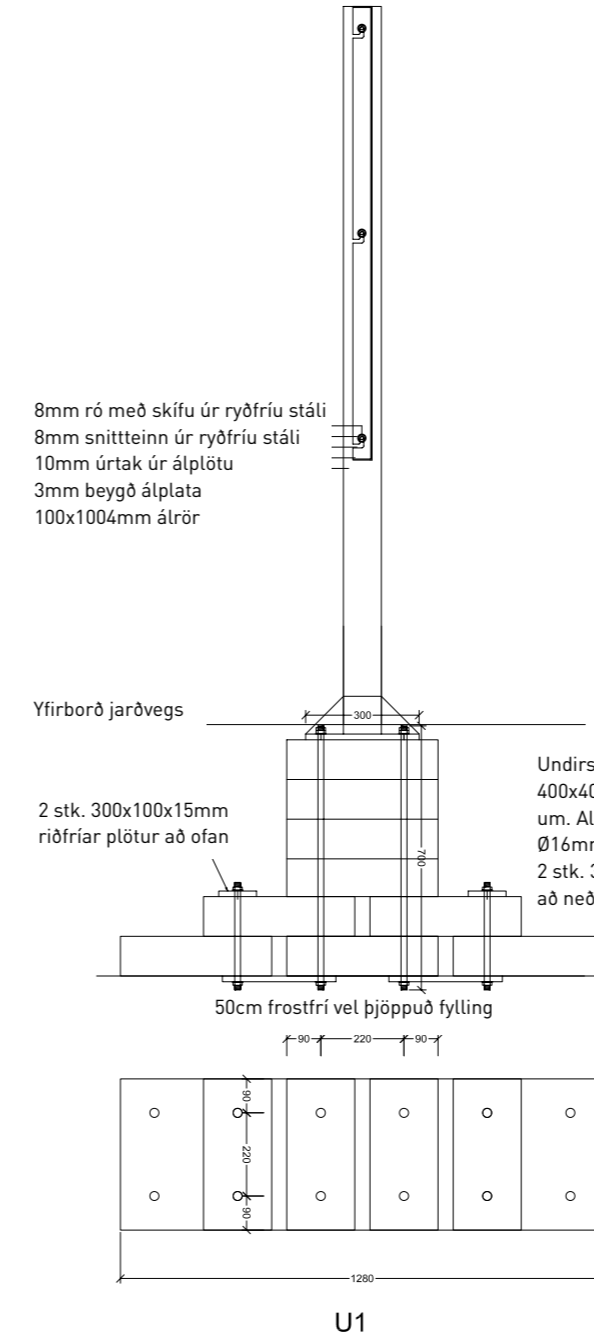

FORSTEYPTAR UNDIRSTÖÐUR – SAMSETNINGAR

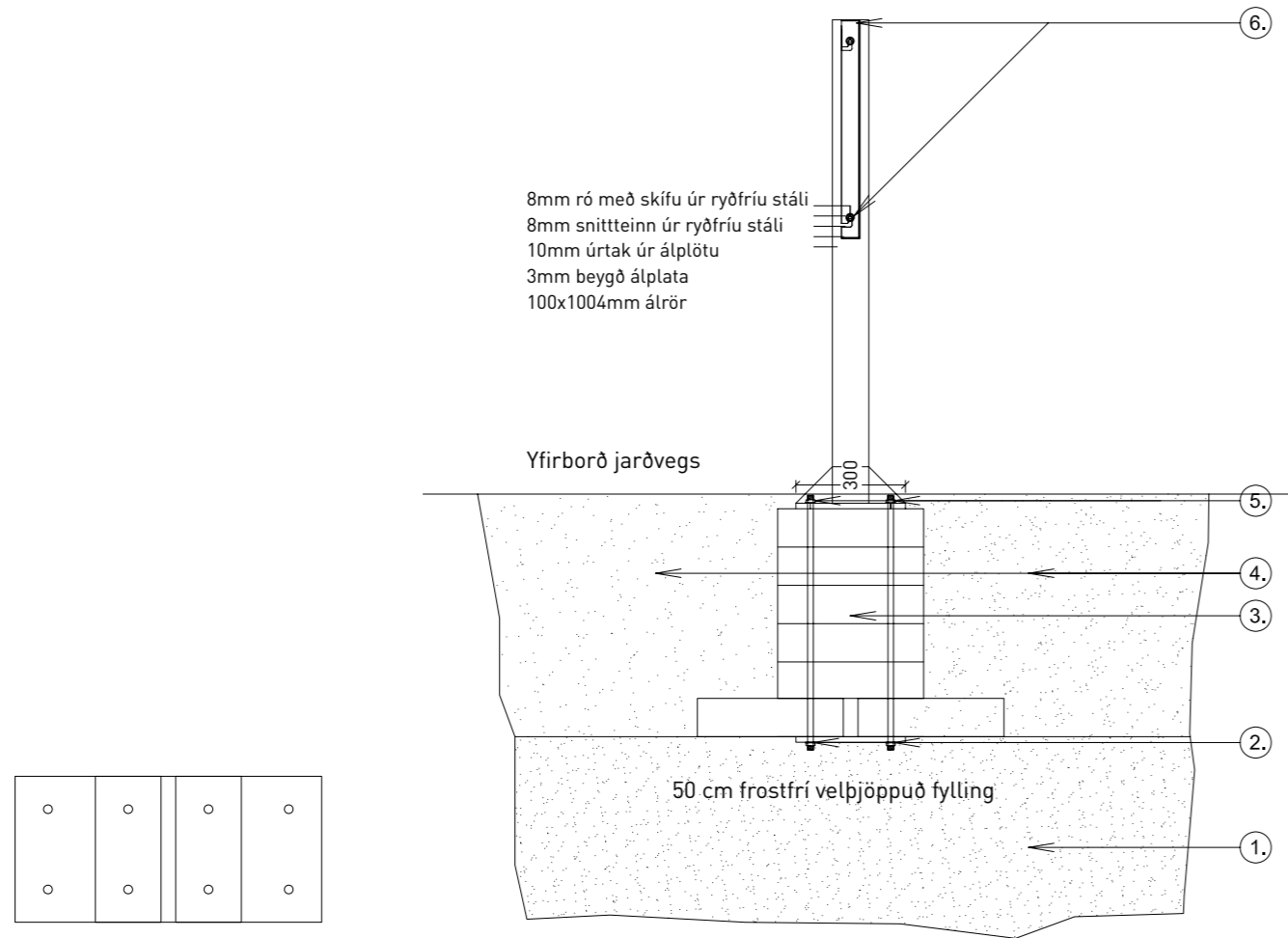

GRUNDUN BEINT Á KLÖPP

Þegar skilti eru grunduð beint á klöpp þá er verktilhögun eftirfarandi:

- 1 Bora skal með 20 mm bor 20 cm niður í klöppina við hvert boltagat. Gæta skal þess að velja staðsetningu skiltisins á klöppinni þar sem klöpp er ósprunginn og að ekki safnist vatn fyrir á klöppinni við stoðir. 16 mm snittteinar eru síðan límdir niður með viðurkenndu steypulími.
- 2 Stoðir festar á snittteina.
- 3 Skilti fest á stoðir.

Festing við klöpp

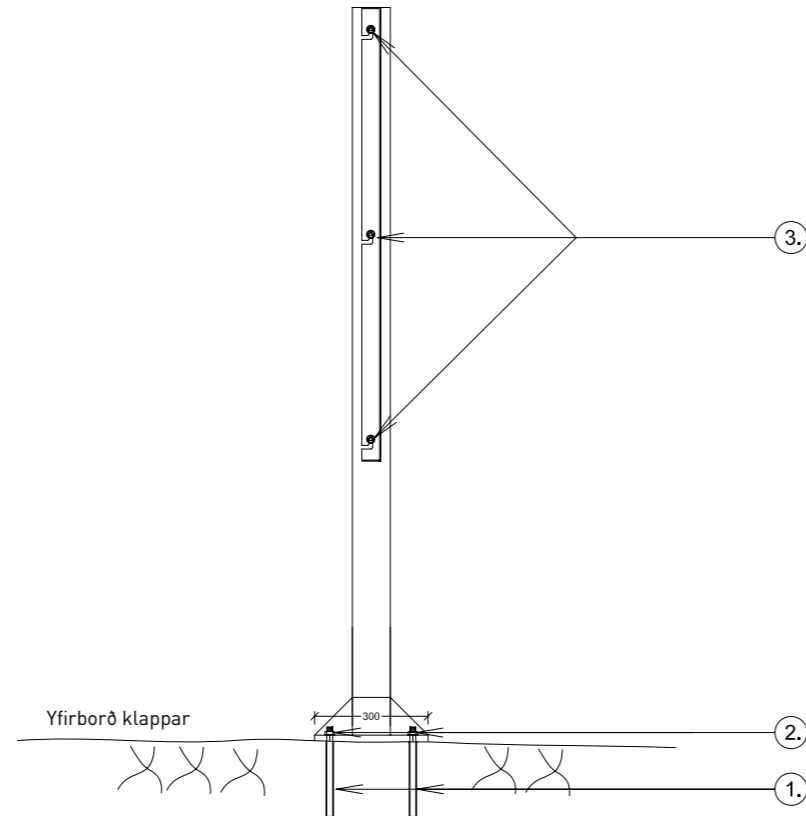
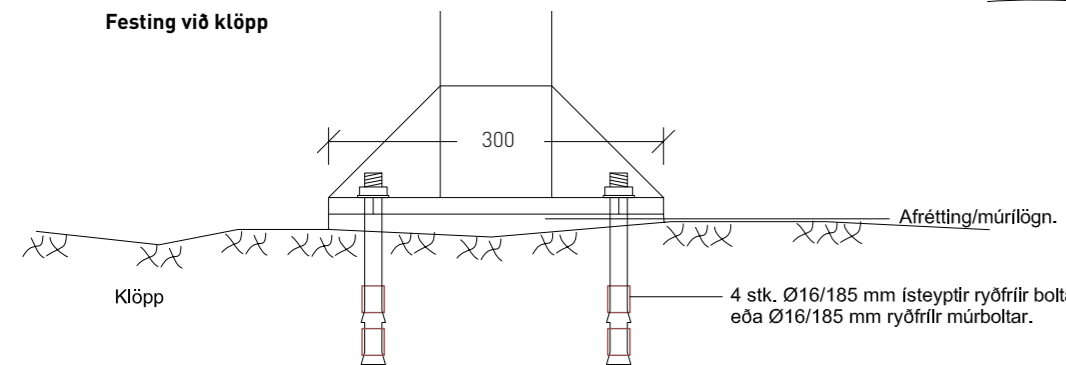

Staurar grafnir í jörð:

Þegar skilti eru grunduð með því að grafa staur/stoð beint í jörð er verktilhögun eftirfarandi:

- 1 Grafir er ca. 90 cm djúp hola.
- 2 Stoðum stillt upp í holu. Gæta skal vel að rétt millibil sé milli staura og staurar í sömu hæð.
- 3 Þjappað að staurum með því að púkka grjóti meðfram þeim hluta sem fer niður í jörð eða nota malarfyllingu í ca. 25 cm lögum. Ágætt getur verið að máta skilti við staura eftir að fyllt hefur verið að fyrri stoð og áður en fyllt er að seinni stoð til að tryggja rétta afstöðu milli stoða.
- 4 Skilti fest á stoð.

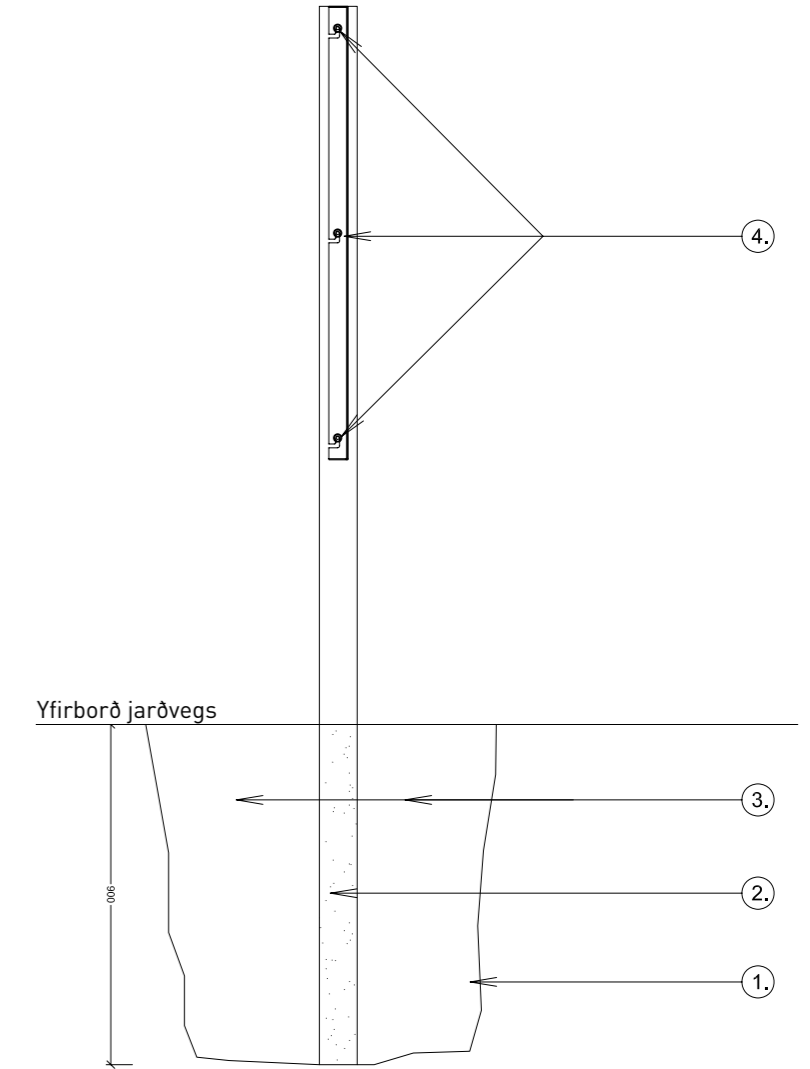

SÉRTEIKNINGAR: **ÁLSKILTI – ÁLSTOÐIR** – FÓTUR OG SAMSETNINGAR

Skilti 1A, 1B, 2A, 2B, 2C, 3A, 3B, 3C

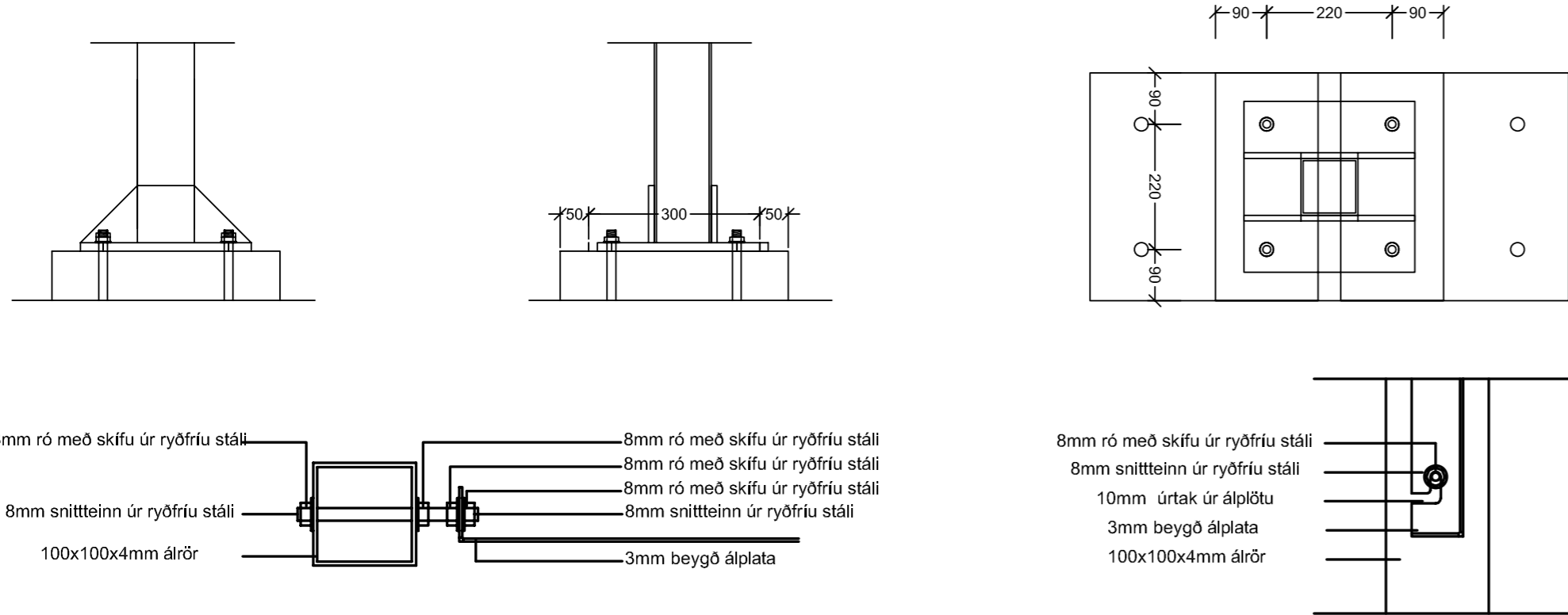

ATHUGIÐ AÐ EINUNGIS SKAL NOTA **RYÐFRÍTT STÁL** MEÐ **ÁLI** – EF NOTAÐ ER ALMENNT STÁL SKEMMAST FILMUR OG LAKK VEGNA JÓNUNAR

SÉRTEIKNINGAR: **ÁLSKILTI/TIMBURSTOÐIR** – FÓTUR OG SAMSETNINGAR

Skilti 1A, 1B, 2A, 2B, 2C, 3A, 3B, 3C

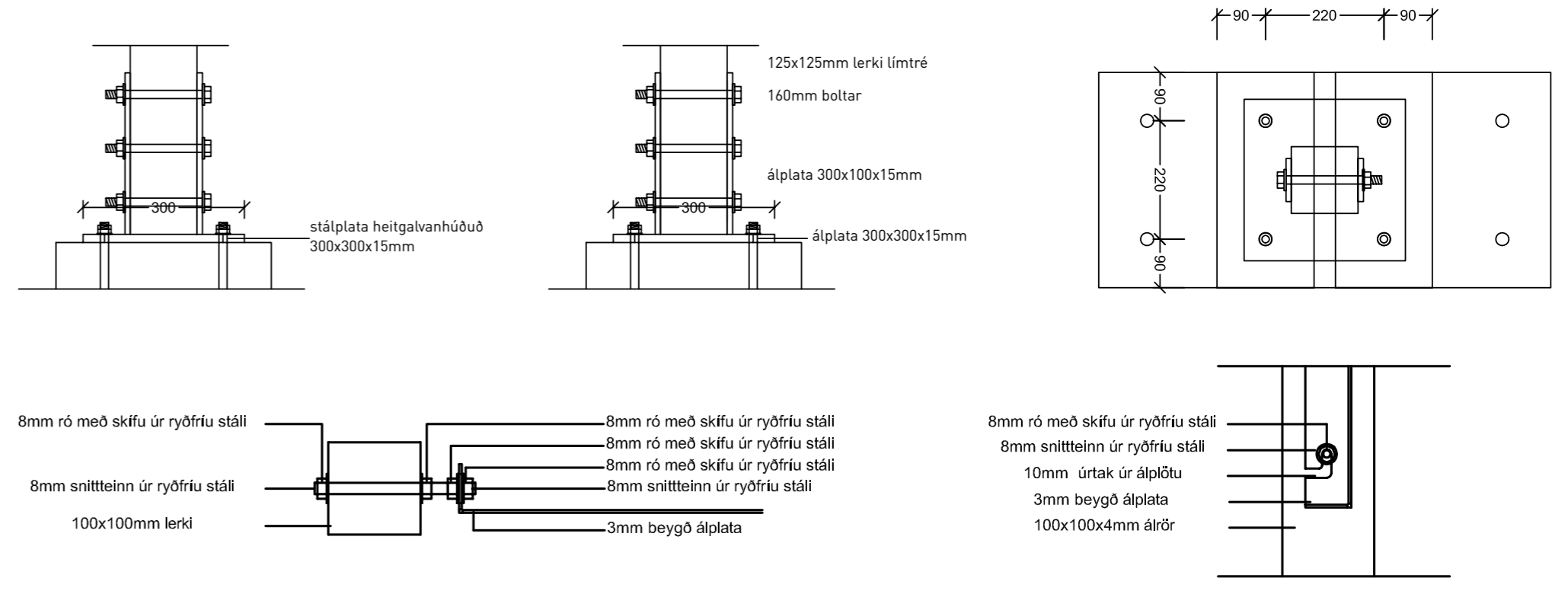

Athugið

Gæta skal þess að skiltið falli vel að landi og sé hæðarsett í takt við aðliggjandi náttúru en standi ekki á háum púða. **Gæta skal þess að jarðvegur hylji undirstöður.** Atriði þessi eru liður í að minnka sjónrænt umfang og umhverfisáhrif skilta.



SÉRTEIKNINGAR: TIMBURSKILTI/TIMBURSTOÐ – FÓTUR OG SAMSETNINGAR

Skilti 3D

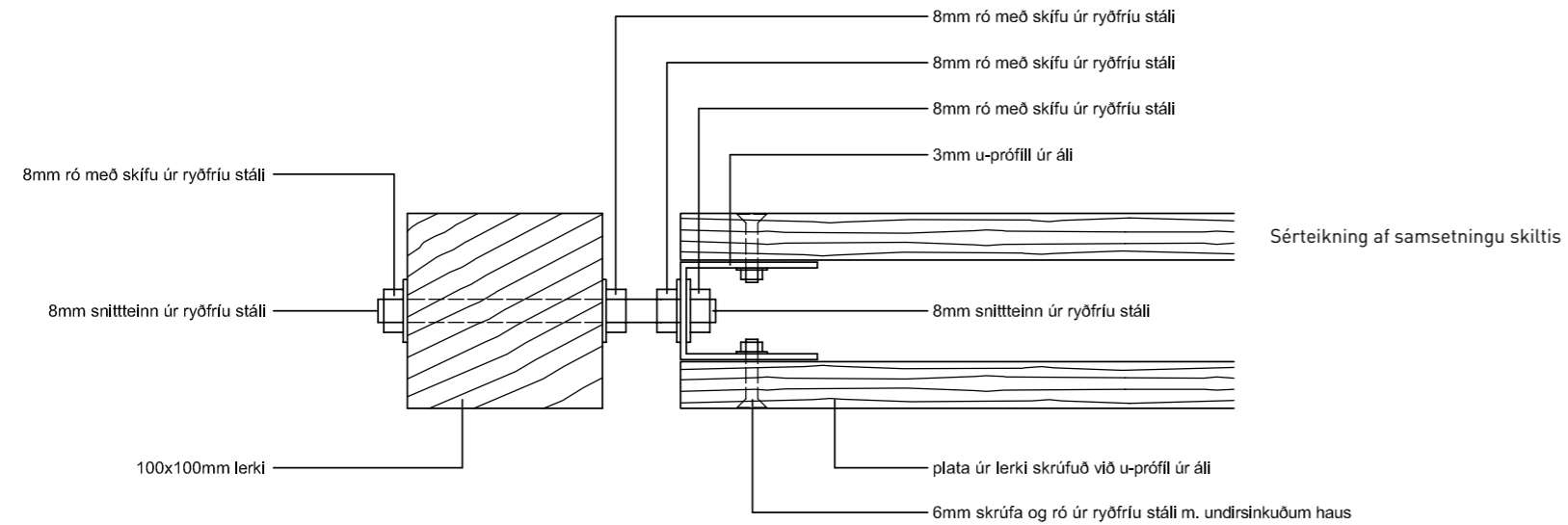
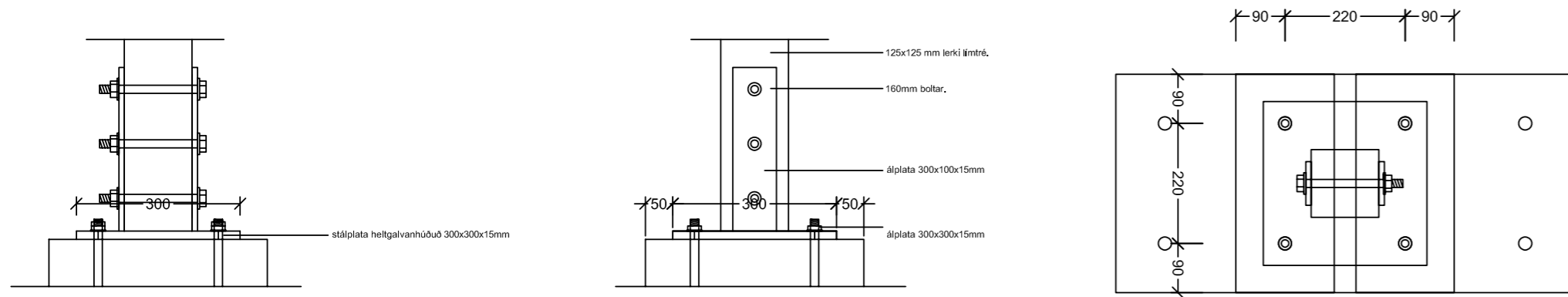

7. KAFLI

UNDIRBÚNINGUR OG GERÐ EFNIS

Staðsetning skiltis

Við val á staðsetningu skiltis er mikilvægt að skiltið sé vel sýnilegt þeim sem leið eiga framhjá, en að um leið skyggi það ekki á náttúru eða útsýni. Gott rými þarf að vera til að standa fyrir framan skiltið og lesa í ró og næði. Ef hægt er skal leitast við að skapa skjól fyrir lesandann og að snúa skiltinu þannig hann truflist ekki af sterku sólarljósi eða endurkasti af skilafletinum.

Myndefni

Mynd segir meira en 1000 orð. Þegar þú byrjar á undirbúningi skiltis er mikilvægt að huga vel að vali á myndefnis sem stutt getur við þann texta sem koma skal til skila. Kort, skýringamyndir og ljósmyndir aðstoða hver á sinn hátt við að koma upplýsingum um svæðið til skila og eru óháðari tungumáli og lestrargetu en langur texti.

Vinnuteikning hjálpar við val á efni og upplýsingum. Gott getur verið að gera grófa vinnuteikningu sem hjálpar til við að meta hvaða efni henti á skiltið og umfang efnis. Af teikningu má e.t.v. sjá að ekki er endilega pláss fyrir allt það sem þú hafðir í hugað koma fyrir á skiltinu. Þú getur notað teikninguna sem hjálpartæki til að safna

þeim upplýsingum og efni sem raunhæft er að koma fyrir, enda er auðveldara að velja úr nú frekar en eftir að löngum tíma hefur verið eytt í t.d. skrif á texta.

Kortagerð

Í handbók þessari er ekki ætlunin að fjalla ítarlega um kortagerð enda er hún yfirleitt á höndum sérfræðinga á því sviði. Hins vegar eru nokkur atriði varðandi miðlun og upplýsingagjöf sem gott getur verið að athuga áður en kortagerð hefst, og geta nýst til frekari leiðbeiningar frá verkkaupa til kortagerðarsérfræðings áður en vinna við kortagerð hefst.

Kort á skiltum hafa annað markmið en t.d. kort í kortabók eða bæklingi og eru því með annað nákvæmnistig. Einnig getur stærð þess svæðis sem kortið sýnir mótast af því hvort markhópurinn gengur, hjólar eða ekur.

Kort á skilti gefur yfirsýn. Tilgangur korts á skilti er að gefa ferðamanninum heildarmynd af því svæði sem hann er staddur á. Hann getur t.d. séð hvaða merktu göngu-leiðir eru í boði og að ef hann fylgi ákveðinni leið komi hann að tilteknum áfangastað. Ekki er ætlunin að ferðamaðurinn noti kortið til

að rata eftir þar sem hann getur ekki tekið kortið með sér. Því getur verið hentugt að hafa færri smáatriði með á kortinu. Mikilvægt er að sýna á kortinu hvar viðkomandi er staddur. Það má gera með ör eða hring þar sem stendur „hér ert þú“.

Kort í bæklingi vísar veginn. Til sam- burðar við skiltakort er korti í bæklingum notað til að rata eftir. Ferðamaðurinn tekur bæklinginn með sér og því er eðlilegt að meiri nákvæmni sé á þeirri tegund korta.

Sýndu mælikvarðann á kortinu.

Mælikvarðann þarf að sýna þannig að ferðamaðurinn fái tilfinningu fyrir fjarlægðum milli mismunandi áfangastaða. Best er að teikna kvarða fremur en að gefa einungis upp t.d. 1:25.000.

Passaðu að merkingar séu í lagi. Mundu eftir norðupílu, einkum ef norður er ekki beint upp. Mikilvægt er að kortinu fylgi skýringamynd þar sem helstu tákng og litir eru útskýrð.

Mikilvægt að merkja stíga og vegi með lit sem skilur sig vel frá bakgrunninum. Þar sem hægt er skal leitast við að flokka gönguleiðir inn í göngugráðunarkerfi sem nánar er lýst á bls. 5.

Textagerð

Texti á skiltinu þarf að vera auðskilinn fyrir markhópin sem hann er ætlaður. Hér á eftir koma nokkur ráð varðandi textagerð fyrir skilti – einkum upplýsinga- og fræðs-luskilti.

Takmarkaðu magnið af texta og upplýsingum

Skrifaðu um það sem þú vilt að gesturinn muni eftir heimsókn sína og það sem nauðsynlegt er fyrir hann að vita á ferð sinni um svæðið. Mundu að lesandinn hefur ekki endilega mikla bakgrunnsþekkingu á því sem fjallað er um og þarf ekki að vita allt til að eiga ánægjulega viðdvöl á áfangastaðnum. Gott getur verið að visa í itarefni á t.d. vefsíðu fyrir þá sem vilja fá ítarlegri upplýsingar. Notaðu eingöngu fagorð og fræðiheiti sem eru almennt þekkt, eða með fylgjandi útskýringu.

Notaðu persónulegan texta

Skrifaðu til dæmis „þú getur byrjað ferðina á....“ Í stað „hægt er að byrja ferðina á...“.

KISS – Keep it short and simple

Eftirfarandi þumalputtareglur hjálpa til við að semja stuttar setningar, stuttar málsgreinar og einföld orð:

- Notaðu að meðaltali 12 – 15 orð í setningu.
- Notaðu helst ekki meira en 25 orð í setningu.

Athugaðu þó að góður texti er breytilegur og inniheldur bæði langar og stuttar setningar. Ef þú skrifar eingöngu stuttar setningar slítur þú textann e.t.v. í sundur og erfiðara getur orðið að lesa hann.

Skrifaðu hnitmiðaðan og skýran texta

Flestir lesa aðeins 30 – 45 sekúndur áður en haldið er áfram. Fullorðnir lesa ca. 250 – 300 orð á mínútu. Það svarar til í mesta lagi 225 orða (ca. half A4 síða) á 45 sekúndu sem er ekki mikið eða hvað?

Það mikilvægasta fyrst

Skipulag textans skiptir höfuðmáli svo lesandinn haldi þræðinum við lesturinn. Þegar þú skipuleggur textann er ágætt að hafa í huga eftirfarandi niðurstöðu rannsókna á lestri tímarita:

90% lesa fyrirsögn

70% lesa myndatexta

40% lesa formála eða upphaf textans

20% lesa megintextann

5% lesa allan textann til enda

Það er því mikilvægt að boðskapurinn í textanum skili sér í meginatriðum í titli, myndatexta og formála. Þeir sem lesa allan textann fá til viðbótar nákvæmari upplýsingar og bakgrunnsþekkingu.

Skrifaðu spennandi fyrirsögn

Fyrirsagnir eiga að kveikja forvitni lesandans og gefa til kynna hvað textinn fjallar um. T.d. má skrifa fyrirsögnina sem spurningu sem síðan er svarað í textanum.

Settu þig í spor lesandans

Hvaða spurningar vakna eftir lestur fyrsta fyrirsagnar, formála og svo koll af kolli? Hvað myndi þig fýsa að vita meira um sem leikmaður?

Allir elska góða sögu

Þú getur styrkt upplifun lesandans með frásögnum af þjóðsögum og hjátrú. Skrifaðu gjarnan um fólk sem lesandinn getur samsa- mað sig með.

Settu hlutina í samhengi

Líktu náttúrufyrirbærum við þekkt fyrirbæri úr daglegu lífi. Þýddu t.d. 150 ha. í fjölda fótboltavalla – eða segðu frá hversu langan tíma tekur að ganga hringinn í kringum svæðið. Notaðu gjarnan skýringarmyndir, teikningar og/eða þrívíddarmyndir til að sýna stærðarhlutföll og eðli hluta.

Leggðu textann frá þér

Þegar búið er að vinna texta er gott að leggja hann til hliðar í nokkra daga og lesa hann þá aftur. Þannig sjást skýrar þeir hnökra sem kunna að vera á textaskipulagi og efnisinni- haldi. Lestu e.t.v. textann upphátt. Við upplestur verða klúðurslegar setningar oft meira áberandi.

Fáðu sérfræðinga til að lesa textann yfir

Þannig tryggirðu að innihaldið sé rétt og að nauðsynlegar upplýsingar komi fram. Mikilvægt er að textinn sé prófarkalesinn, helst af fagmanni. Ef þú prófarkalest sjálf/-ur mundu að yfirferð fyrirsagna, myndatexta, kortatexta, leturgerðar og leturstærðar er síst minna mikilvæg en yfirferð megin- textans.

Fáðu fulltrúa markhópsins til að lesa textann.

Biddu viðkomandi að svara eftirfarandi spurningum:

- Er eitthvað í textanum sem skilst ekki?
- Vantar einhverjar upplýsingar?
- Hvað er áhugaverðast?
- Er samhengi milli mynda og texta?

8. KAFLI

FRAMLEIÐSLA

Skiltakerfið er að uppistöðu gert úr lökkuduðum beygðum álplötum og stoðum úr íslensku lerkilímtréi eða ferköntuðum álprófilum. Steyptri undirstöðueiningu í einni grunnstærð er ræðað saman eftir stærð og umfangi skiltis. Hér að neðan fylgja helstu upplýsingar er varða framleiðslu efnis í skilti.

1. Stoðir

Límtrésstoðir: Límtrésstoðir eru 100 x100 mm eða 120x120mm eftir stærð skiltis. Sjá nánar á sérteikningum. Íslenskt lerkilímtré í skiltakerfið var árið 2010 framleitt sem tilraunaverkefni fyrir Vatnajökulsþjóðgarð. Enn sem komið er er ekki um lagervöru að ræða en vonir standa til að svo verði til lengri tíma litið. Framleiðendur á sviði límtrésframleiðslu hér á landi geta aðstoðað við framleiðslu stoða. Tímurstoðir festast á álfót. Sjá nánar sérteikningu á bls. 72.

Álstoðir: Álstoðir eru úr 10x10 cm. 4mm ferköntuðum álprófilum sem eru stöðluð framleiðsla. Yfirborð stoða er ekki meðhöndlað heldur verður látið oxiderast á náttúrulegan hátt með veðrun. Stoðum er

lokað að ofan með álloki sem er soðið allan hringinn. Undir stoðir eru soðinn platti úr 10 mm. Þykku áli, 25x25 cm með 4 götum. Sjá nánar sérteikningu á bls. 68.

2. Undirstöður

Steypar undirstöðueiningar: Árið 2010 voru framleiddar steypar undirstöðueiningar á vegum Vatnajökulsþjóðgarðs og Umhverfisstofnunar. Enn sem komið er er ekki um lagervöru að ræða. Framleiðsluáðilar á sviði steypueininga geta aðstoðað við framleiðslu eininga. Sjá nánar sérteikningu á bls. 62.

3. Skiltafletir

Skiltaplötur úr áli: Sjálfir skiltafletirnir eru framleiddir hjá skilta/merkingafyrirtækjum.

Hér að neðan er meginlýsing á framleiðslu- aðferð þeirra: Skiltin eru unnin úr áli og eru „kræktir“ upp á 8mm ryðfría teina og festar með ryðfríum róm, en spenniskífur eru við allar rær. Lengd snitteins fer eftir því hvort skilti stendur stakt eða hvort sama skilastoð nýtist fyrir annað skilti. Ef um stakt skilti er að ræða er snitt-einn ca. 180 mm. Ef um tvö skilti er að ræða er lengd snitteins um 220 mm.

Skiltaplötur eru úr 2mm áli sem er fræst og beygt. Mögulegt er að hengja skiltaplötur á báðar hliðar skiltastands. Á bls. 78-81 má sjá málsettar útflattar teikningar af álplötum vegna fræsingar. Athugið að mismunandi stærð er að fram- og bakplötu þar sem önnur fellur inn í hina. Einnig er hægt að sækja teikningar á pdf-formi í fullri stærð á vefsvæði handbókar á heimsvæðum aðildarstofnana.

Skiltaplötur eru sprautaðar beggja veggna með Sikkens Autocoat BT eða sambærilegu. Nota skal 800 Matting paste 50% sem íblöndun út í lit til þess að heppilegt gljástig skiltist náist.

Fyrir texta sem límdur er beint á lakkaðan skiltaflöt s.s. við staðarheiti, skal nota hvíta límfilmu „polymeric“, með a.m.k. 5 ára lita- og límendingu.

Þar sem heil filma er límd á flöt s.s. við heila korta- og myndfleti á upplýsinga- og fræðsluskiltum skal nota límfilmu „polymeric“ með a.m.k. 5 ára lita- og límendingu. Nota skal „polymeric“ plöðunarfilmu eða sambærilegt með UV-vörn (lamínering) sem vörn á yfirborð áprentaðrar filmu. Sjá nánar sérteikningu af skiltafleti og samsetningu í kafla 6. Ef notuð er litfilma sem ekki er áprentuð skal hún einnig vera „polymeric“.

Ath. Polymeric er nafn á efni sem notað er í hágæða filmur og hefur mikið veðrunarþol Til er annað efni sem heitir Monomeric en er ekki hæft til utanhússnotkunar við þær aðstæður sem eru í friðlöndum hérlendis.

ATHUGIÐ AÐ EINUNGIS SKAL NOTA **RYÐFRÍTT STÁL** MEÐ **ÁLI** – EF NOTAÐ ER ALMENNT STÁL SKEMMAST FILMUR OG LAKK VEGNA JÓNUNAR

SKILTAFLÆTIR – FRAMLEIÐSLUTEIKNINGAR

Skiltaflötur 900 x 150 mm – Aðalplata

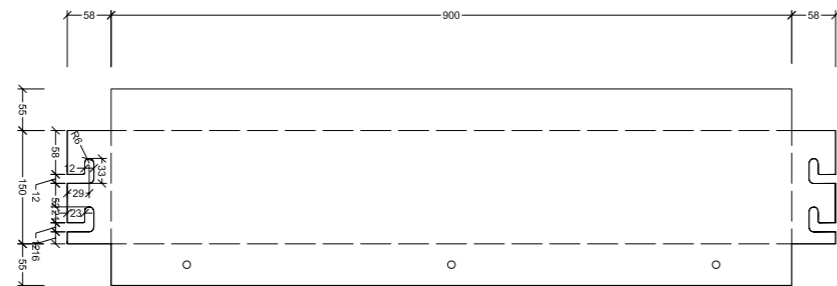

Skiltaflötur 900 x 150 mm – Bakplata

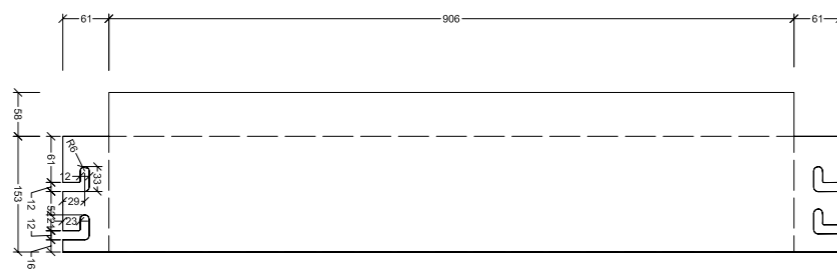

Skiltaflötur 900 x 340 mm – Aðalplata

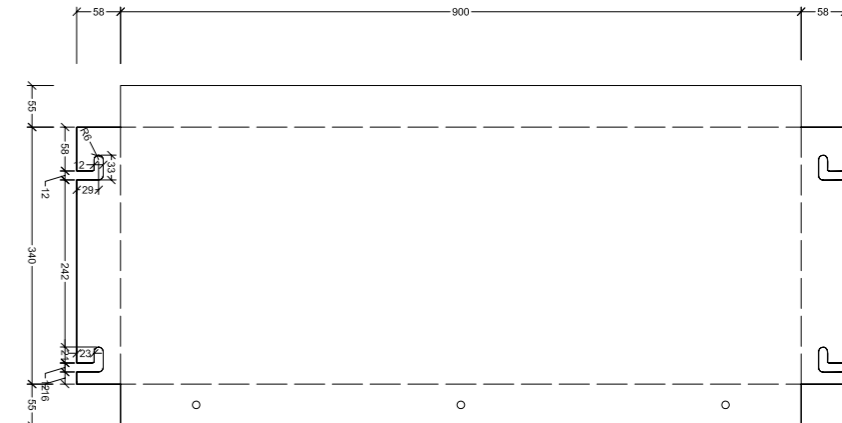

Skiltaflötur 900 x 150 mm – Bakplata

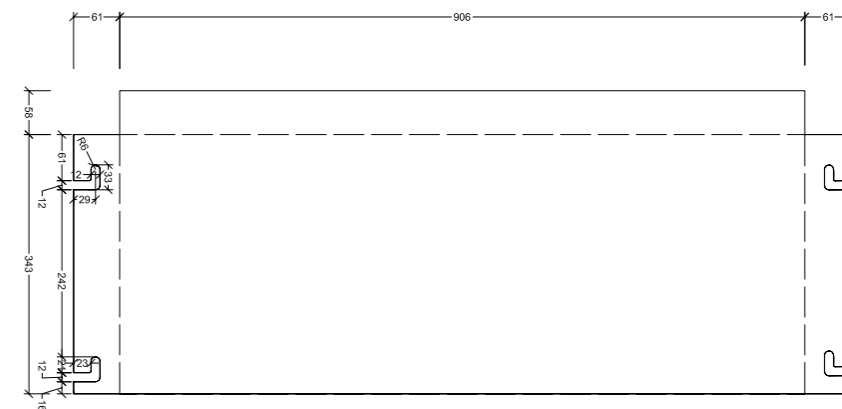



Skiltaflötur 900 x 340 mm – Aðalplata

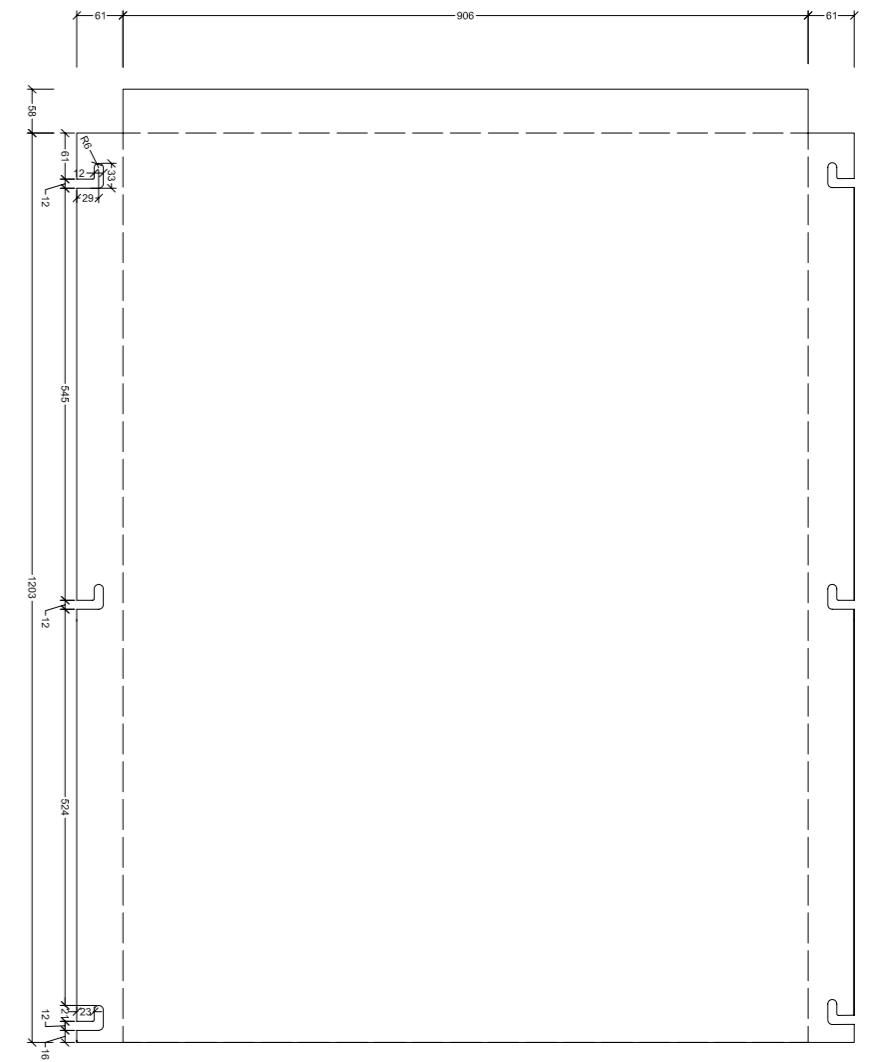
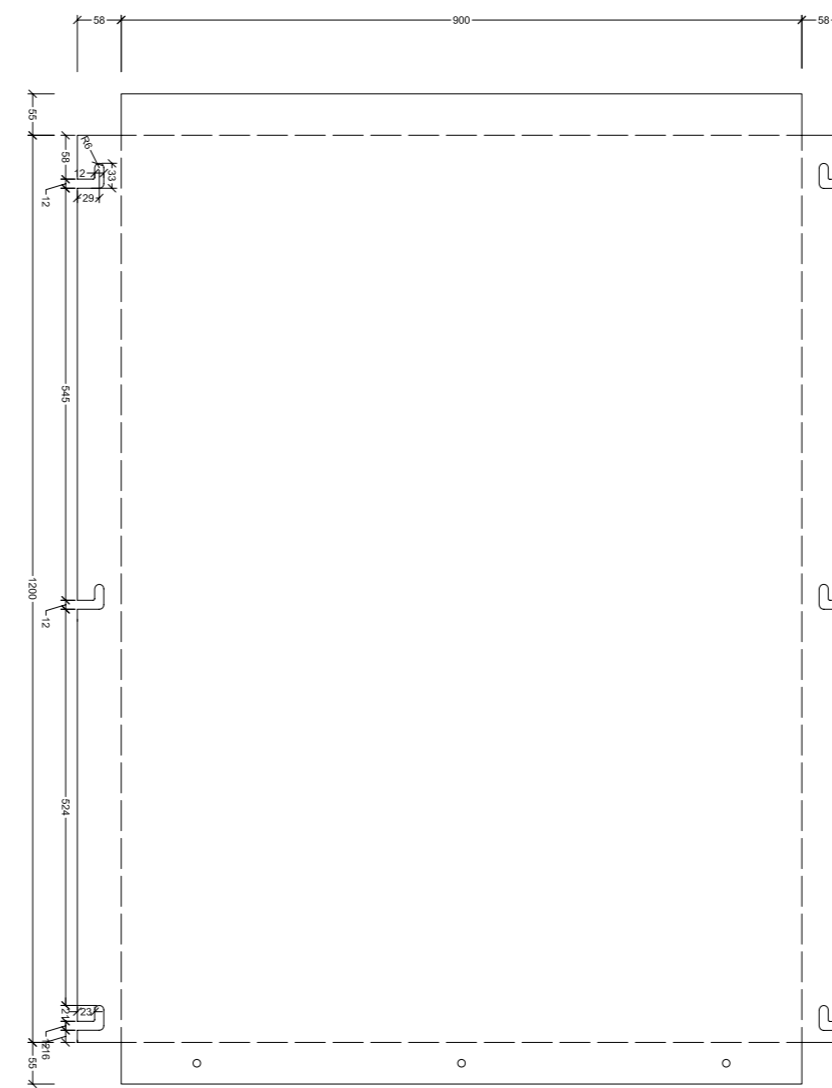

Handbók um merkingar á ferðamannastöðum og friðlöndum er unnin fyrir Vatnajökulsþjóðgarð, Umhverfisstofnun, Þingvallarþjóðgarð og Ferðamálastofu.

Texti og ritstjórn: Guðrún Ingvarsdóttir, arkitekt

Grafísk hönnun og uppsetning: Annetta Scheving, grafískur hönnuður

Hönnun kerfis:

Annetta Scheving, grafískur hönnuður

Guðrún Ingvarsdóttir, arkitekt

Árni Jón Sigfússon, arkitekt

Gústaf Vífilsson, verkfræðingur, Teiknistofan Óðinstorgi

Ljósmyndir:

Guðmundur Ögmundsson, Vatnajökulsþjóðgarður

Annetta Scheving

Heimildir:

Skov- og naturstyrelsens skiltehandbog | 1996 Skov- og naturstyrelsen

Ferðþjónusta fyrir alla maí | 007 Ferðamálastofa

Naturformidling gennem skilte og foldere | 1997 Udviklingswerkstedet for naturformidling



Nánari upplýsingar:

Plan arkitektar

Ármúla 19

108 Reykjavík

Tengiliður: Guðrún Ingvarsdóttir

handbok@planarkitektar.is

